



เจียรดี ตัดดี ชัดดี
ต้อง **SWD**

บริษัท สวัสดิหินเจียร (ประเทศไทย) จำกัด
SAWADI GRINDING WHEEL (THAILAND) CO., LTD.

บริษัท ชิน เทคนิก เอ็นเตอร์ไพรส์ จำกัด
CHIN TECHNIC ENTERPRISE CO., LTD.

**“ SHARP TOOLS
MAKE GOOD WORK ”**



ALSO SERVICING THESE GREAT BRANDS:



About Us

บริษัท สวัสดิหินเจียร (ประเทศไทย) จำกัด ก่อตั้งขึ้นเมื่อปี 2002 ธุรกิจหลักของบริษัทเรา ได้แก่ หินเจียรทั่วไป ใบตัด ใบเจียร หินเจียรเพชร หินเจียรมีแกน และผลิตภัณฑ์เกี่ยวกับหินเจียรลับ มีด เป็นต้น ตามความก้าวหน้าของเทคโนโลยีทางด้านอุตสาหกรรม บริษัทของเรายังได้ขยาย ธุรกิจการจำหน่ายรวมไปถึงงานไม้ งานกระจก งานปูนซีเมนต์ และงานเจียรในระดับอื่นๆ โดยเรา มุ่งมั่นที่จะนำเสนอผลิตภัณฑ์งานเจียรและงานตัดที่สมบูรณ์แบบและปลอดภัยที่สุดให้แก่ลูกค้า เรามีประสบการณ์ที่ยาวนานสามารถให้คำแนะนำเกี่ยวกับการเจียรและการจัดได้อย่างดีเยี่ยม และด้วยคุณภาพผลิตภัณฑ์ที่ดี ราคาเหมาะสม ระยะเวลาการส่งมอบตรงเวลา ทำให้การบริการ ของเราสอดคล้องและตรงตามความต้องการของลูกค้าได้อย่างมากที่สุด

SAWADI GRINDING WHEEL is founded in 2002, our main products are such as traditional grinding wheel, resin grinding wheel, grinding wheel with handle, diamond grinding wheel, and any products related to precision grinding. Along with the improvement of industrial technology, the items we serve to our customers have expanded into different styles of grinding such as woodworking, glass, and cement. We are committed to providing customers with the most complete and safest grinding and cutting products. According to customer needs, we provide suitable products and professional advice. Regardless of quality, price, and delivery, we are able to provide the best service quality and reach customer needs.

SAWADI GRINDING WHEEL 創立於2002年

沙瓦地砂輪有限公司主要經營項目有:傳統陶瓷砂輪、樹脂砂輪、帶柄砂輪、鑽石砂輪..等相關精密研磨產品，隨著工業科技的進步，本公司銷售品項也擴展到木工、玻璃、水泥不同層面的研磨切割，我們致力於為客戶提供最完善及最安全的研磨切割產品，依照客戶的需求，提供合適的產品以及專業的研磨拋光建議，無論在品質、價格、交貨期上，我們都能提供最好的服務品質以及符合客戶的需求。

“工欲善其事 必先利其器”

董事長

廖明政



CONTENTS

01 หมวดใบตัด, ใบเจียร

ใบตัด	04
ใบตัดพีวีซีชั้น	04
ใบเจียร 2 นิ้ว	04
ใบเจียร 4" บาง	04
ใบเจียรหนา	04

02 หมวดใบเลื่อยวงเดือน

ใบเลื่อยวงเดือน	05
-----------------	----

03 หมวดใบตัด, ใบเจียร

ใบตัดกระเบื้อง	05
ใบตัดปูน	05
ใบเจียรบัว	05

04 หมวดหินเจียรทั่วไป

หินเจียรทั่วไป	06
หินเจียรราบ / หินเจียรกลม	07
หินเซินเตอร์เลส	08
ตัวพา	08
หินเจียรถ้วยเล็ก	08
หินเจียรถ้วย	09
หินเจียรรูใน	09
หินเจียรเรซึ้น	10
เพชรแต่งหิน	10
กาวเพชร	10
รูปทรงหินเจียร	11
ขอบของทรงหินเจียร	11

05 หมวดหินเจียรเพชร

หินเจียรเพชรและ CBN	12
หินเจียรเพชร (ซูเปอร์เพชร)	18



06 หมวดผ้าทราย

ทรายชั้นหลังอ่อน	20
ทรายชั้นหลังแข็ง	20
ผ้าทราย	20
กระดาษทรายน้ำ	20
ผ้าทรายม้วน	20
ผ้าทรายสายพาน	21
กระดาษทรายกลม	21
กระดาษทรายกลม	21
ผ้าทรายกลม	21
ล้อผ้าทราย	22
ล้อทรายผสมสก็อตไบรท์	22
ปลอกผ้าทราย, แกน	22

07 สีนค้ำมีแกน

หินเจียรแกน 6 mm (A-TYPE)	23
หินเจียรแกน 3 mm (B-TYPE)	24
หินเจียรแกน 3 mm (W-TYPE)	25
หินเจียรแกน 6 mm (W-TYPE)	25
ลูกยางขัดเงา	26
ล้อทรายมีแกน 3 mm / 6 mm	26
หัวเจียรเพชร	27
ลูกสักหลาดมีแกน	28
ลูกสักหลาด	29

08 หมวดผ้าทราย

ล้อสก็อตไบรท์	30
สก็อตไบรท์	30
ล้อขัดสนิม	30
หินเจียรชั้นน้ำ	30
ผงขัดเงา	30
สก็อตไบรท์แผ่น	31
ล้อแปรงลวดทองเหลือง	31
แปรงลวดรูปถ้วย	31
แปรงทองเหลือง	31

09 หมวดตะไบเพชร

ตะไบเพชร	32
----------	----

10 หมวดหินขัดน้ำมัน

หินขัดน้ำมัน	36
หินลับมีด	37
E.D.M	37

11 หมวดเครื่องต่างๆ

เครื่องเจียรสาม	38
-----------------	----

12 หมวดล้อผ้าต่างๆ

ล้อปอ	39
ล้อปอนิ้ว	39
ล้อปอเตียง	39
ล้อปอ	40
ล้อผ้าขัดเงา	40
ล้อผ้านี้บ	40
ล้อผ้าเตียง	41

13 หมวดอื่นๆ

สารเจียร	42
เส้นลวด	42
ยางลบขัดสนิม	42
สก็อตเทป	42
ถุงมือธรรมดา	43
ฟองน้ำ	43
ผ้าปิดจมูก (ผ้าสีงา)	43
กุลลิ่ง	43
ลูกเหล็ก	43
ด้ามจับเฟือง	43
มาตราเทียบนิ้ว - หุน - มิลลิเมตร	44
สารเจียร - องค์ประกอบและคุณลักษณะ	45

หมวดใบตัด ใบเจียร

ใบตัด Cutting Wheels 樹脂切片

รายละเอียด Model No.	ไซส์ Size			สี Color	จำนวน Packing Qty
	∅ D	T	∅ H		
A/WA46R	105	1	16	■ ■	400 PCS
A/WA46R	105	2	16	■	600 PCS
A/WA46R	180	2.5	22	■	100 PCS
A30Q	355	3.2	25.4	■ ■ ■	25 PCS
A30Q	405	3.3	25.4	■ ■	25 PCS



ใบตัดพรีเมียม Precision Cutting 精密樹脂切片

รายละเอียด Model No.	ไซส์ Size			สี Color	จำนวน Packing Qty
	∅ D	T	∅ H		
WA60P	152	1	19.05	■ ■	50 / 200 PCS
WA60P	180	1	31.75	■ ■	50 / 200 PCS
WA60P	180	1.2	31.75	■ ■	50 / 200 PCS
WA100P	255	1	31.75	■ ■	50 / 200 PCS



ใบเจียร 2 นิ้ว Flexible Resin Grinding 樹脂小型磨片

รายละเอียด Model No.	ไซส์ Size			สี Color	จำนวน Packing Qty
	∅ D	T	∅ H		
WA60	50	2	9.53	■	25 PCS
WA60	50	3	9.53	■	25 PCS
A36Q	50	4	9.53	■	25 PCS
WA60P	60	3	9.53	■	25 PCS



ใบเจียร 4" บาง Flexible Wheel 可彎曲磨片

รายละเอียด Model No.	ไซส์ Size			สี Color	จำนวน Packing Qty
	∅ D	T	∅ H		
AC60P	104	3	16	■ ■	200 PCS
GC	104	3	16	■	200 PCS



ใบเจียรหนา Flexible Wheel 樹脂厚磨片

รายละเอียด Model No.	ไซส์ Size			สี Color	จำนวน Packing Qty
	∅ D	T	∅ H		
A24Q	100	6	16	■ ■	100 PCS
A24Q	125	6	22	■	100 PCS
A24Q	180	6	22	■ ■	50 PCS



หมวดใบเลื่อยวงเดือน

ใบเลื่อยวงเดือน Wood-Blade 木工切片

รายละเอียด Model No.	ไซส์ Size Ø D T Ø H	ซี่ TIP	สี Color	จำนวน Packing Qty
SB110	4" inch 1.2 mm 16 mm	24T, 30T, 40T	■	50 PCS
SB180	7" inch 1.4 mm 22 mm	24T, 30T, 40T, 60T	■	50 PCS
SB230	9" inch 1.4 mm 22 mm	24T, 30T, 40T, 60T, 100T	■	50 PCS



หมวดใบตัด ใบเจียร

ใบตัดกระเบื้อง Diamond Cutting (WET) 金剛石切片(磁磚用)

รายละเอียด Model No.	ไซส์ Size Ø D T Ø H	สี Color	จำนวน Packing Qty
SD601A1R	4" inch 0.8 mm 16 mm	■ ■	50 PCS
	4" inch 1 mm 16 mm	■ ■	50 PCS
	4" inch 1.2 mm 16 mm	■ ■	50 PCS



ใบตัดปูน Diamond Cutting (DRY) 金剛石切片(水泥用)

รายละเอียด Model No.	ไซส์ Size Ø D T Ø H	สี Color	จำนวน Packing Qty
SD501A1R	4" inch 2 mm 16 mm	■	50 PCS
	5" inch 2 mm 22 mm	■	50 PCS
	7" inch 2 mm 22 mm	■	25 PCS
	14" inch 3 mm, 10 mm 22 mm	■	10 PCS
	16" inch 3 mm, 10 mm 25.4 mm	■	10 PCS



*หมายเหตุ : สามารถสั่งทำไซส์พิเศษได้ / All Item Can Made By Custom Order



ใบเจียรบัว Diamond Grinding 金剛石磨片

รายละเอียด Model No.	ไซส์ Size Ø D T Tsegs Ø H	สี Color	จำนวน Packing Qty
SD401A1R	4" 20 mm 5 mm 16 mm	■ ■	50 PCS



หินเจียรทั่วไป General Grinding Wheel 一般用研磨砂輪



รายละเอียด Model No.	ทรง Type	ไซส์ Size			บูธ Boot	จำนวน Packing Qty
		Ø D	T	Ø H		
38A ■ #60 - #120	Type 1 	150 x 6 x 31.75 mm	แบบเสมอ (Plane)		-	40 PCS
		150 x 6 x 31.75 mm	แบบเอียง (Incline)		-	40 PCS
		150 x 19 x 31.75 mm			12.7	20 PCS
		150 x 25 x 31.75 mm			12.7	20 PCS
		205 x 6 x 31.75 mm	แบบเสมอ (Plane)		-	40 PCS
		205 x 6 x 31.75 mm	แบบเอียง (Incline)		-	40 PCS
		205 x 19 x 31.75 mm			15.88	15 PCS
		205 x 25 x 31.75 mm			19.05	10 PCS
		255 x 25 x 31.75 mm			25.4	5 PCS
		305 x 25 x 31.75 mm			-	4 PCS
A ■ #36 - #60	Type 1 	150 x 19 x 31.75 mm			12.7	20 PCS
		150 x 25 x 31.75 mm			12.7	20 PCS
		205 x 19 x 31.75 mm			15.88	15 PCS
		205 x 25 x 31.75 mm			19.05	10 PCS
		255 x 25 x 31.75 mm			25.4	5 PCS
		305 x 25 x 31.75 mm			-	4 PCS
GC ■ #100 - #120	Type 1 	150 x 6 x 31.75 mm	แบบเสมอ (Plane)		-	40 PCS
		150 x 6 x 31.75 mm	แบบเอียง (Incline)		-	40 PCS
		150 x 19 x 31.75 mm			12.7	20 PCS
		150 x 25 x 31.75 mm			12.7	20 PCS
		205 x 6 x 31.75 mm	แบบเสมอ (Plane)		-	40 PCS
		205 x 6 x 31.75 mm	แบบเอียง (Incline)		-	40 PCS
		205 x 19 x 31.75 mm			15.88	15 PCS
		205 x 25 x 31.75 mm			19.05	10 PCS
		255 x 25 x 31.75 mm			25.4	5 PCS
		305 x 25 x 31.75 mm			-	4 PCS

หินเจียรราบ / หินเจียรกลม

Surface Grinding Wheel /Cylindrical Grinding Wheel
 平面/研磨成型砂輪



รายละเอียด Model No.	ทรง Type	ไซส์ Size			จำนวน Packing Qty
		∅ D	T	∅ H	
DRA ■ RA ■ GC ■ WA ■ #36 - #220	Type 1 	150 x 13 x 31.75 mm	6" x 1/2" x 1-1/4" inch		30 PCS
		180 x 6 x 31.75 mm	7" x 1/4" x 1-1/4" inch		30 PCS
		180 x 10 x 31.75 mm	7" x 3/8" x 1-1/4" inch		20 PCS
		180 x 13 x 31.75 mm	7" x 1/2" x 1-1/4" inch		20 PCS
		180 x 16 x 31.75 mm	7" x 5/8" x 1-1/4" inch		15 PCS
		205 x 6 x 31.75 mm	8" x 1/4" x 1-1/4" inch		10 PCS
		205 x 13 x 31.75 mm	8" x 1/2" x 1-1/4" inch		10 PCS
		205 x 16 x 31.75 mm	8" x 5/8" x 1-1/4" inch		10 PCS
		255 x 25 x 76.20 mm	10" x 1" x 3" inch		5 PCS
		255 x 38 x 76.20 mm	10" x 1-1/2" x 3" inch		5 PCS
		305 x 25 x 127 mm	12" x 1" x 5" inch		5 PCS
		305 x 32 x 127 mm	12" x 1-1/4" x 5" inch		3 PCS
		305 x 38 x 127 mm	12" x 1-1/2" x 5" inch		3 PCS
		305 x 50 x 127 mm	12" x 2" x 5" inch		2 PCS
		355 x 32 x 127 mm	14" x 1-1/4" x 5" inch		2 PCS
		355 x 38 x 127 mm	14" x 1-1/2" x 5" inch		2 PCS
		355 x 50 x 127 mm	14" x 2" x 5" inch		2 PCS
		405 x 38 x 127 mm	16" x 1-1/2" x 5" inch		2 PCS
		405 x 50 x 127 mm	16" x 2" x 5" inch		2 PCS
		510 x 50 x 127 mm	20" x 2" x 5" inch		1 PCS
	510 x 75 x 127 mm	20" x 3" x 5" inch		1 PCS	
	Type 5 	180 x 19 x 31.75 mm	7" x 3/4" x 1-1/4" inch		15 PCS
		180 x 25 x 31.75 mm	7" x 1" x 1-1/4" inch		10 PCS
		180 x 32 x 31.75 mm	7" x 1-1/4" x 1-1/4" inch		5 PCS
		205 x 19 x 31.75 mm	8" x 3/4" x 1-1/4" inch		15 PCS
		205 x 25 x 31.75 mm	8" x 1" x 1-1/4" inch		10 PCS
		205 x 32 x 31.75 mm	8" x 1-1/4" x 1-1/4" inch		10 PCS
	Type 101 	180 x (6x3) x 31.75 mm	7" x (1/4"x1/8") x 1-1/4" inch		30 PCS



หินซีเมนต์ออร์เลส Centerless Wheel 無心研磨砂輪

รายละเอียด Model No.	ทรง Type	ไซส์ Size			จำนวน Packing Qty
		∅ D	T	∅ H	
75A (DA) ■ 38A ■ GC ■ 32A ■ WA ■ #46 - #120	Type 1 	305 x 14 x 90 mm	12" x 9/16" x 3.6" inch		1 PCS
		305 x 25 x 90 mm	12" x 1" x 3.6" inch		1 PCS
		305 x 50 x 120 mm	12" x 2" x 5" inch		1 PCS
		305 x 100 x 120 mm	12" x 4" x 5" inch		1 PCS
	Type 5 	305 x 150 x 120 mm	12" x 6" x 5" inch		1 PCS
		405 x 100 x 228.6 mm	16" x 4" x 9" inch		1 PCS
		405 x 150 x 228.6 mm	16" x 6" x 9" inch		1 PCS
		405 x 205 x 228.6 mm	16" x 8" x 9" inch		1 PCS
		455 x 150 x 228.6 mm	18" x 6" x 9" inch		1 PCS
		455 x 205 x 228.6 mm	18" x 8" x 9" inch		1 PCS
Type 7 	510 x 205 x 254 mm	20" x 8" x 10" inch		1 PCS	
	610 x 205 x 305 mm	24" x 8" x 12" inch		1 PCS	

ตัวพา Rubber Wheel 調整輪

รายละเอียด Model No.	ทรง Type	ไซส์ Size			จำนวน Packing Qty
		∅ D	T	∅ H	
A150ROR 1 A	Type 1 	205 x 14 x 90 mm	8" x 9/16" x 3.6" inch		1 PCS
A150ROR 1 A		205 x 25 x 90 mm	8" x 1" x 3.6" inch		1 PCS
A150ROR 1 A	Type 5 	205 x 50 x 90 mm	8" x 2" x 3.6" inch		1 PCS
A150ROR 1 A		205 x 100 x 90 mm	8" x 4" x 3.6" inch		1 PCS
A150ROR 7 A		205 x 150 x 90 mm	8" x 6" x 3.6" inch		1 PCS
A150ROR 7 A		255 x 150 x 111.2 mm	10" x 6" x 4.4" inch		1 PCS
A150ROR 7 A	Type 7 	255 x 205 x 111.2 mm	10" x 8" x 4.4" inch		1 PCS
A150ROR 1 A		305 x 205 x 127 mm	12" x 8" x 5" inch		1 PCS

หินเจียรถ้วยเล็ก Mold Grinding Wheel 模具用砂輪

รายละเอียด Model No.	ไซส์ Size	จำนวน Packing Qty
RA60	30 mm	50 PCS
WA80	30 mm	50 PCS
38A100	30 mm	50 PCS
DA150	30 mm	50 PCS



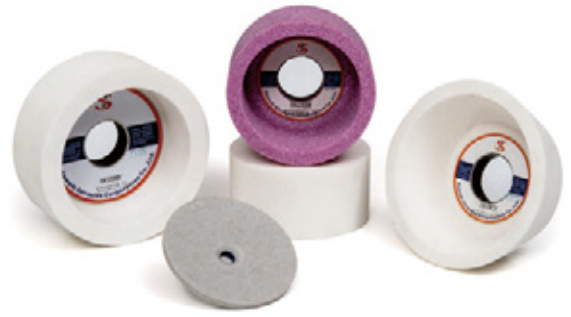

หินเจียรถ่วง Tool Room Grinding Wheel 工具用砂輪

รายละเอียด Model No.	ทรง Type	ไซส์ Size			เบอร์ Grits	จำนวน Packing Qty
		∅ D	T	∅ H		
DRA ■ 38A ■ GC ■ WA ■	Type 6 	75 x 38 x 12.70 mm	#46 - #120	20 PCS		
		100 x 50 x 17 mm		20 PCS		
		100 x 50 x 20 mm		20 PCS		
		125 x 50 x 17 mm		20 PCS		
		125 x 50 x 20 mm		20 PCS		
		150 x 50 x 31.75 mm		20 PCS		
	Type 11 	180 x 75 x 31.75 mm		20 PCS		
		90 x 38 x 31.75 mm		20 PCS		
		100 x 50 x 31.75 mm		20 PCS		
		115 x 50 x 31.75 mm		20 PCS		
		125 x 50 x 31.75 mm		20 PCS		
	Type 12 	150 x 50 x 31.75 mm		20 PCS		
		75 x 13 x 9.53 mm		20 PCS		
		100 x 13 x 12.70 mm		20 PCS		
150 x 16 x 31.75 mm		20 PCS				
DRA ■ 38A ■ GC ■ 32A ■ WA ■	Type 13 	180 x 19 x 31.75 mm	20 PCS			
		205 x 19 x 31.75 mm	20 PCS			
		205 x 10 x 19.05 mm	20 PCS			
		205 x 10 x 25.40 mm	20 PCS			
		205 x 13 x 19.05 mm	20 PCS			
		205 x 13 x 25.40 mm	20 PCS			
		255 x 13 x 19.05 mm	20 PCS			
		255 x 13 x 25.40 mm	20 PCS			

หินเจียรรูใน Internal Grinding Wheel 內徑研磨砂輪

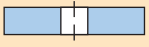
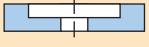
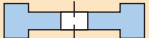
รายละเอียด Model No.	ทรง Type	ไซส์ Size			จำนวน Packing Qty
		∅ D	T	∅ H	
32A46K	Type 1 	20 x 25 x 12 mm	1 PCS		
38A80K	Type 5 	32 x 50 x 10 mm	1 PCS		
32A60L	Type 7 	45 x 25 x 10 mm	1 PCS		
PA80L		45 x 25 x 10 mm	1 PCS		
PA80K		40 x 60 x 10 mm	1 PCS		



หินเจียรเรซิน

Resin Bond Grinding Wheel
樹脂結合法砂輪

รายละเอียด Model No.	ทรง Type	ไซส์ Size Ø D T Ø H	จำนวน Packing Qty
64A24 N (6B1A)	Type 1 	255 x 25 x 25.4 mm	1 PCS
64A30 OP (7B1A)		305 x 10 x 25.4 mm	1 PCS
64A20 Q (5B1A)		355 x 38 x 127 mm	1 PCS
AC20 OP (7B1A)		455 x 38 x 38.1 mm	1 PCS



เพชรแต่งหิน

Diamond Dressers
鑽石修刀

รายละเอียด Model No.	ไซส์ Size Ø D L	จำนวน Packing Qty
0.1 CT	12 x 100 mm	1 PCS
0.3 CT	10 x 100 mm	1 PCS
0.3 CT	12 x 50 mm	1 PCS
0.3 CT	12 x 100 mm	1 PCS
0.5 CT	12 x 100 mm	1 PCS
0.75 CT	12 x 100 mm	1 PCS
1.0 CT	12 x 100 mm	1 PCS
1.5 CT	12 x 100 mm	1 PCS
2.0 CT	12 x 100 mm	1 PCS
BD1	10 x 60 mm	1 PCS
BD1	12 x 60 mm	1 PCS
BD1 MK2	12 x 50 mm	1 PCS
BD1 MK3	10 x 33 mm	1 PCS



กาวยาเพชร

Diamond Compounds
鑽石膏

รายละเอียด Model No.	ไมครอน Micron (µ M)	เบอร์ Grits	สี Color	จำนวน Packing Qty
JDM-002	90 µ (80-100)	#200	■	1 PCS
JDM-004	50 µ (40-60)	#400	■	1 PCS
JDM-006	35 µ (30-40)	#600	■	1 PCS
JDM-008	25 µ (20-30)	#800	■	1 PCS
JDM-010	17.5 µ (15-20)	#1000	■	1 PCS
JDM-012	15µ (10-20)	#1200	■	1 PCS
JDM-015	13 µ (10-16)	#1500	■	1 PCS
JDM-018	9µ (6-12)	#1800	■	1 PCS
JDM-020	8 µ (6-10)	#2000	■	1 PCS
JDM-030	6 µ (4-8)	#3000	■	1 PCS
JDM-050	4.5µ (3-6)	#5000	■	1 PCS
JDM-080	3 µ (2-4)	#8000	■	1 PCS
JDM-140	1µ (0-2)	#14000	□	1 PCS
JDM-280	0.5µ (0-1)	#28000	■	1 PCS



1 หลอด มีน้ำหนัก 5 กรัม / 1 tube weighing 5 grams

รูปทรงหินเจียร Grinding Wheel Standard Shape 砂輪標準形狀

1. Straight

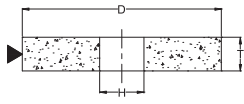

2. Cylinder

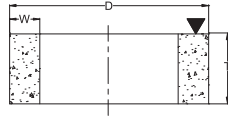

3. Tapered one side

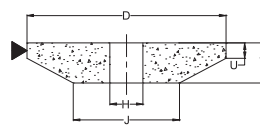

4. Tapered two sides

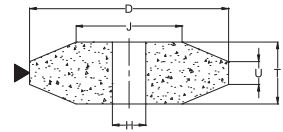

5. Recessed one side

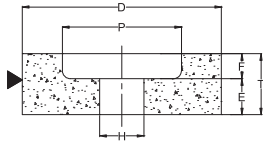

6. Straight cup

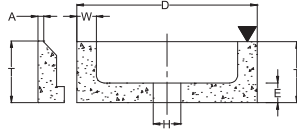

7. Recessed two sider

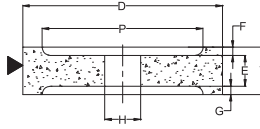

8. Safety

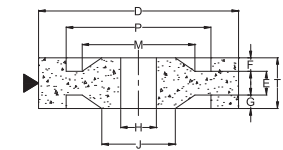

9. Double cup

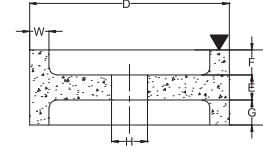

10. Raised dovetail

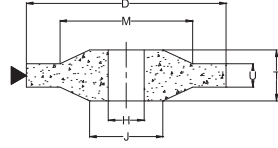

11. Flaring cup

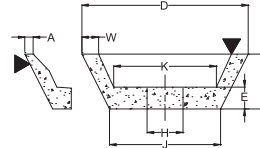

12. Dish

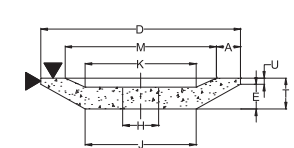

13. Saucer

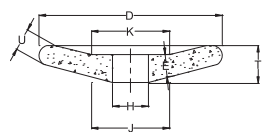

14. depressed center

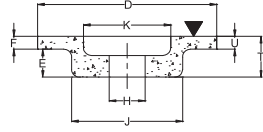

16. Cones Grinding

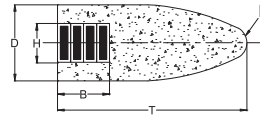

20. Relieved one side

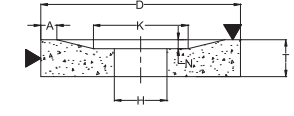

21. Relieved two side

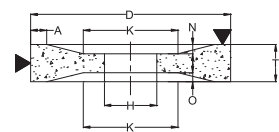

22. Recessed one Relieved other

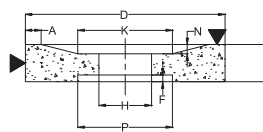

23. Relieved & Recessed Same

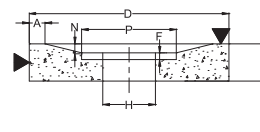

24. Recessed / Relieved & Recessed

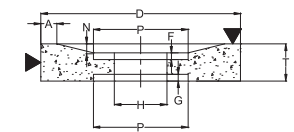

25. Recessed / Relieved & Recessed

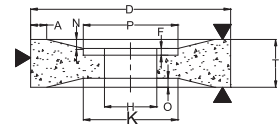

26. Recessed / Relieved two sides

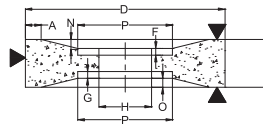

50. Segmental

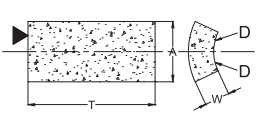

60. Rectangle

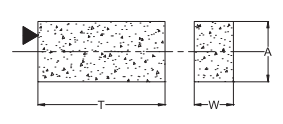

ขอบของทรงหินเจียร Edge Shape 砂輪邊緣形

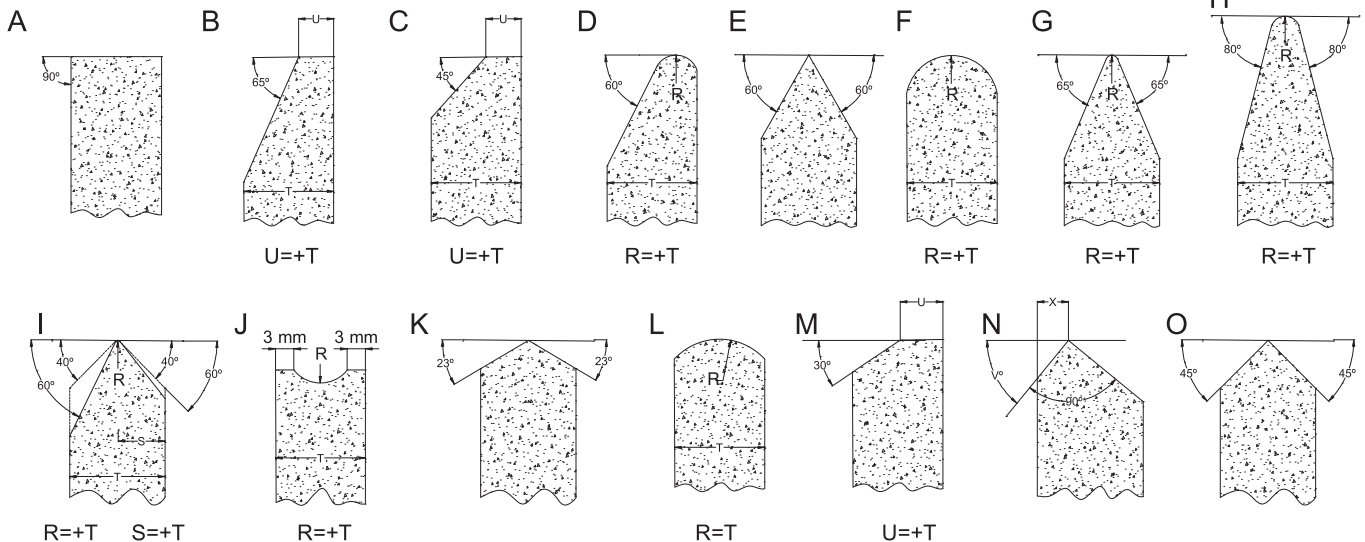

หมวดหินเจียรเพชร

หินเจียรเพชรและ CBN Diamond & CBN Grinding Wheels 鑽石砂輪

ล้อของเราทำโดยใช้คุณภาพสูงสุด superabrasive และวัสดุเพื่อให้มั่นใจประสิทธิภาพที่เหนือกว่า

Our wheel are made by the highest quality superabrasive and materials to ensure superior performance.

เวลาสั่งจองหินเจียร, กรุณาระบุรายละเอียดตามข้างล่าง

- รูปทรงหินเจียรและขนาดต่างๆ : กรุณาตรวจหน้าต่อไป
- ชนิดผงเจียร : เพชรหรือ CBN
- เบอร์เพชร : เช่น : #150
- ความแน่น : เช่น : C-75
- บอนด์ของหินเจียร : เช่น เรซินบอนด์
- สูตร : น้ำ หรือเจียรแห้ง
- จำนวนและเวลาส่งของ
- ความเร็วรอบและการใช้งาน
- ต้องการทำเครื่องหมายบนหินเจียรโปรดระบุตามตารางอ้างอิงด้านล่าง

WHEN SPECIFY WHEN ORDER

- Shape & dimensions of wheel : Please refer to next page.
- Kind of abrasive : Daimond or CBN ?
- Grit Size : Ex : #150
- Concentration : Ex : C - 75
- Bond of wheel : Ex : Resin bond.
- Coolant : Dry or wet grinding ?
- Quantity & delivery :
- Spindle speed & grinding conditions :
- Most of makers marked their wheel as below , please show that to us for refernce.

ชนิดผงเจียร Kind Of Abrasive	เบอร์เพชร Grit Size	ชนิด Grade	ความแน่น Concentration	บอนด์ Bond	ความหนาขอบ Rim Thickness
D: เพชรธรรมชาติ Natural Diamond	#60	J: Soft / อ่อน	25	R:เรซินบอนด์ Resin Bond	1.0 mm
SD: เพชรสังเคราะห์ Synthetic Diamond	#80				
SDC: เพชรสังเคราะห์เมทัลชุบ Synthetic Metal Coating Diamond	#100	L	50	M:เมทัลบอนด์ Metal Bond	1.5 mm
	#150	N	75		
B: CBN Cubic Boron Nitride (CBN)	#200	P	100	P:ชุบเพชร Electroplated	2.0 mm
	#270		125		
BC: เพชร CBN กับเมทัลชุบ CBN With Metal Coating	#325	R:Hard / แข็ง	150		3.0 mm
	#400				

การเลือกเพชรหรือ CBN / Choosing Diamond or CBN

IWS / With Diamond

- คาร์ไบด์, อุปกรณ์เมทัล คาร์ไบด์และเครื่องมือที่ใช้ในงานก่อสร้าง
- วัสดุสารประกอบเซรามิคอโซไซด์
- เฟอร์ไรท์, วัสดุเซรามิคเหล็กกล้า
- ผลิตภัณฑ์อิฐทนไฟ
- หินพลอย เพชรพลอย และพลอยเนื้ออ่อน
- กระจก เครื่องเคลือบ หินควอร์ซ
- ตะกั่วดำ (กราไฟต์) คาร์บอน
- กระเบื้อง หินทนไฟ ยางลาดถนน คอนกรีต
- พลาสติก F.R.P
- ชุบกัสนิม
- Tungsten carbide, presintered carbide metal
- tools & construction units.
- Oxide ceramic materials
- Ferrite, ceramic magnetic materials
- Refractory products
- Stones, gem & semi-precious stones
- Glass, porcelain, quatz
- Graphite, carbon
- Plastics, F.R.P
- Wear resistant coatings

CBN

- เหล็กผสมโลหะแรงสูง
- เหล็กไฮสปีด
- เหล็กงานร้อนและเย็น
- เหล็กอุณหภูมิ
- เหล็กลูกปืนลม
- เหล็กสปริง
- เหล็กหล่อ
- High alloy steels
- High speed tool steels
- Hot & cold working steels
- Tempering steels
- Ball bearing steels
- Spring steels
- Cast iron

รูปแบบและขนาดของหินเจียร / SHAPE & DIMENSIONS OF WHEEL

1A1	1QQ1	11A2
1A1R	1V1	11V4
1A1RSS	2A2	11V5
1A6Q	2FF2	11V9
1A8	2P4V	12A2
1A10R	2P5	12C9
1B1	2V4	12V4
1E1	2V5	12V5
1EE1	3A1	12V9
1E9	3V1	14A1
1F1	4A2	14EE1
1FF1	6A2	14F1
1FF6Y	6A2S	14V1
1K1	6A9	15A2
1L1	6FF6Y	DW
	9A3	Hone

วิธีการสั่งจองหินเจียร / How To Order A Wheel

- สำหรับการสั่งซื้อ กรุณาบอกเลขที่สั่งผลิตครั้งแรกให้เรา
- ถ้าต้องการให้เราออกแบบหินเจียร กรุณาระบุ
 - ชื่อ , วัสดุ , ความหนาของชั้นงาน
 - ชื่อ , รูปทรง , แรงม้า , ความเร็วรอบของเครื่องจักร
 - เงื่อนไขการเจียร
- ถ้ามีแบบเอง กรุณาสั่งตามข้างล่าง
14A1 , 350D-10U-5X-25T-250J-127H , SDC150N75R5.0
แห้ง / Wet grinding

- For repeated order, just tell us the manufacturing number.
- If you require us to design the wheels for you, please specify:
 - Workpiece material , hardness.
 - Machine condition, travel speed & available power
 - Grinding condition & contact area.
- If you have your own design , please order as below :
14A1 , 350D-10U-5X-25T-250J-127H , SDC150N75R5.0
Dry / Wet grinding

ตัวอย่าง / Example :

1A1 (Wheel Shape)

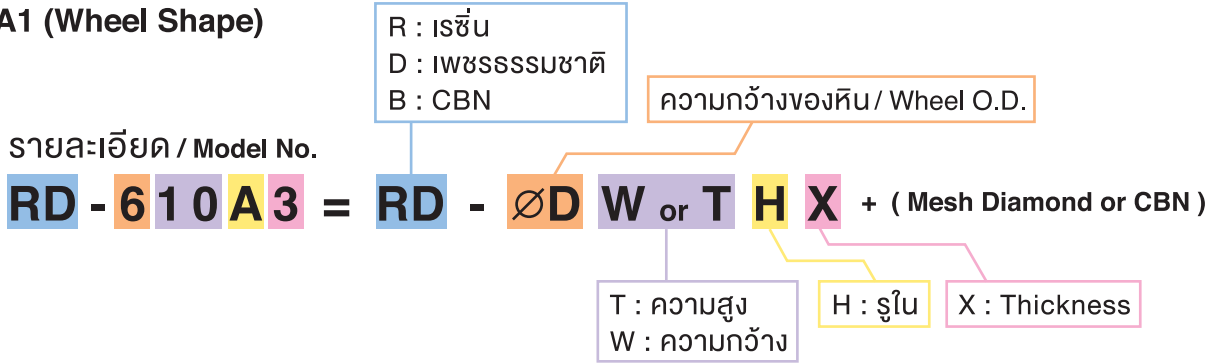

1A1 ทรงตรง / Straight Wheel

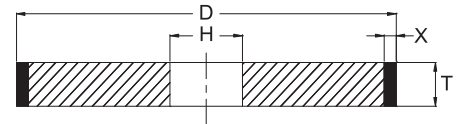

รายละเอียด Model No.	ไซส์ Size				Mesh Diamond			
	Ø D	T	Ø H	X	#100	#150	#200	#400
RD - 610A3	150 mm	10 mm	31.75 mm	3 mm	●	-	●	●
RB - 610A3		10 mm		3 mm	●	-	●	●
RD - 610A5		10 mm		5 mm	●	-	●	●
RB - 610A5		10 mm		5 mm	●	-	●	●
RD - 613A3		13 mm		3 mm	-	-	●	-
RB - 613A3		13 mm		3 mm	-	-	●	-
RD - 613A5		13 mm		5 mm	-	-	●	-
RB - 613A5		13 mm		5 mm	-	-	●	-
RD - 710A3	175 mm	10 mm	31.75 mm	3 mm	-	-	●	-
RB - 710A3		10 mm		3 mm	-	-	●	-
RD - 710A5		10 mm		5 mm	-	-	●	-
RB - 710A5		10 mm		5 mm	-	-	●	-
RD - 713A3		13 mm		3 mm	-	-	●	-
RB - 713A3		13 mm		3 mm	-	-	●	-
RD - 713A5		13 mm		5 mm	-	-	●	-
RB - 713A5		13 mm		5 mm	-	-	●	-
RD - 810A3	200 mm	10 mm	31.75 mm	3 mm	-	-	●	-
RB - 810A3		10 mm		3 mm	-	-	●	-
RD - 810A5		10 mm		5 mm	-	-	●	-
RB - 810A5		10 mm		5 mm	-	-	●	-
RD - 813A3		13 mm		3 mm	-	-	●	-
RB - 813A3		13 mm		3 mm	-	-	●	-
RD - 813A5		13 mm		5 mm	-	-	●	-
RB - 813A5		13 mm		5 mm	-	-	●	-

14A1 ทรงตรง / Straight Wheel

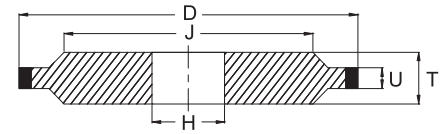

รายละเอียด Model No.	ไซส์ Size					Mesh Diamond						
	∅ D	T	U	∅ H	X	#100	# 150	# 200	# 400			
RD - 202A3	50 mm	10 mm	2 mm	25 mm	3 mm	●	-	●	-			
RB - 202A3	50 mm	10 mm	2 mm	25 mm	3 mm	●	-	●	-			
RD - 302A3	50 mm	10 mm	3 mm	25 mm	3 mm	●	-	●	-			
RB - 302A3	50 mm	10 mm	3 mm	25 mm	3 mm	●	-	●	-			
RD - 303A5	80 mm	10 mm	3 mm	32 mm	5 mm	●	-	●	-			
RB - 303A5	80 mm	10 mm	3 mm	32 mm	5 mm	●	-	●	-			
RD - 601A3	150 mm	10 mm	1 mm	32 mm	3 mm	-	-	●	-			
RD - 602A3			2 mm		3 mm	-	-	●	-			
RD - 603A3			3 mm		3 mm	●	-	●	●			
RD - 603A5			3 mm		5 mm	-	-	●	-			
RB - 601A3			1 mm		3 mm	-	-	●	-			
RB - 602A3			2 mm		3 mm	-	-	●	-			
RB - 603A3			3 mm		3 mm	●	-	●	●			
RB - 603A5			3 mm		5 mm	-	-	●	-			
RD - 606A3			6 mm		3 mm	●	-	●	●			
RB - 606A3			6 mm		3 mm	●	-	●	●			
RD - 606A5			6 mm		5 mm	-	-	●	-			
RB - 606A5			6 mm		5 mm	-	-	●	-			
RD - 608A3			8 mm		3 mm	-	-	●	-			
RB - 608A3			8 mm		3 mm	-	-	●	-			
RD - 608A5			8 mm		5 mm	-	-	●	-			
RB - 608A5			8 mm		5 mm	-	-	●	-			
RD - 703A5			175 mm		10 mm	3 mm	32 mm	5 mm	-	-	●	-
RB - 703A5						3 mm		5 mm	-	-	●	-
RD - 706A3						6 mm		3 mm	-	-	●	●
RB - 706A3						6 mm		3 mm	-	-	●	-
RD - 706A5	6 mm	5 mm		-		-		●	-			
RB - 706A3	6 mm	5 mm		-		-		●	-			
RD - 708A3	8 mm	3 mm		-		-		●	-			
RB - 708A3	8 mm	3 mm		-		-		●	-			
RD - 708A5	8 mm	5 mm		-		-		●	-			
RB - 708A5	8 mm	5 mm		-		-		●	-			
RD - 7015A3	1.5 mm	3 mm		-		-		●	-			
RD - 7020A3	2 mm	3 mm		-		-		●	-			
RD - 7030A3	3 mm	3 mm		-		-		●	-			
RB - 7015A3	1.5 mm	3 mm		-		-		●	-			
RB - 7020A3	2 mm	3 mm		-		-		●	-			
RB - 7030A3	3 mm	3 mm	-	-	●	-						
RD - 1210M5	300 mm	30 mm	10 mm	102 mm	5 mm	-	-	●	-			
RB - 1410N5	350 mm	32 mm	10 mm	127 mm	5 mm	-	●	●	-			
RB - 1415N5	350 mm	32 mm	15 mm	127 mm	5 mm	-	●	●	-			
RB - 1415N10	350 mm	32 mm	15 mm	127 mm	10 mm	-	●	●	-			
RB - 1420N5	350 mm	32 mm	20 mm	127 mm	5 mm	-	●	●	-			
RD - 1615N5	400 mm	32 mm	15 mm	127 mm	5 mm	-	-	●	-			
RD - 1815-5	450 mm	38 mm	15 mm	-	5 mm	-	-	●	-			
RD - 2015-5	500 mm	38 mm	15 mm	-	5 mm	-	-	●	-			

1A1R ทรงใบตัด / Cutting Wheel

รายละเอียด Model No.	ไซส์ Size				Mesh Diamond #120
	∅ D	T	∅ H	X	
RD - 601B7	152 mm	1 mm	19.05 mm	7 mm	●
RD - 601A6	152 mm	1 mm	31.75 mm	7 mm	●
RD - 601A7	152 mm	1 mm	31.75 mm	7 mm	●

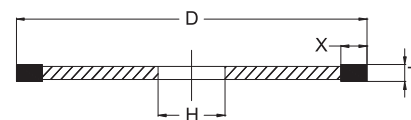

3A1 ทรงตรง / Straight Wheel

รายละเอียด Model No.	ไซส์ Size				Mesh Diamond #200
	∅ D	T	∅ H	X	
RD - 3005C3	80 mm	0.5 mm	22.22 mm	3 mm	●
RD - 3005B3	80 mm	0.5 mm	24 mm	3 mm	●
RD - 3007C3	80 mm	0.7 mm	22.22 mm	3 mm	●
RD - 3007B3	80 mm	0.7 mm	24 mm	3 mm	●
RD - 4015A5	100 mm	1.5 mm	31.75 mm	5 mm	●
RD - 4020A5	100 mm	2.0 mm	31.75 mm	5 mm	●
RD - 4025A5	100 mm	2.5 mm	31.75 mm	5 mm	●
RD - 4030A5	100 mm	3.0 mm	31.75 mm	5 mm	●
RD - 4035A5	100 mm	3.5 mm	31.75 mm	5 mm	●
RD - 406A5	100 mm	6 mm	31.75 mm	5 mm	●

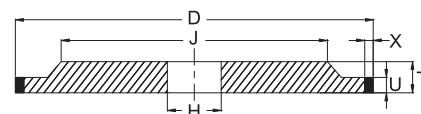

6A2 ทรงถ้วย / Face Wheel

รายละเอียด Model No.	ไซส์ Size					Mesh Diamond		
	∅ D	T	W	∅ H	X	#150	#200	#400
RB - 206D2	50 mm	12.4 mm	6 mm	15.88 mm	2 mm	-	●	●
RD - 206D2	50 mm	12.4 mm	6 mm	15.88 mm	2 mm	-	●	-
RB - 206F2	50 mm	11 mm	6 mm	17 mm	2 mm	●	-	-
RD - 205K5	50 mm	20 mm	5 mm	24 mm	5 mm	-	●	-
RB - 207C5	50 mm	20 mm	7 mm	15 mm	5 mm	-	●	-
RB - 207G5	50 mm	20 mm	7 mm	19 mm	5 mm	-	●	-

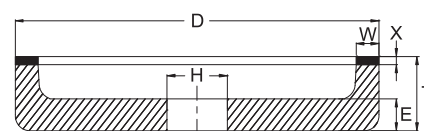

11A2 ทรงถ้วย/ Face Wheel

รายละเอียด Model No.	∅ D	T	ไซส์ Size			Mesh Diamond		
			W	∅ H	X	#150	#200	#400
RD -0408A2	100 mm	40 mm	8 mm	20 mm	2 mm	●	●	●
RD -0410A3	100 mm	30 mm	10 mm	20 mm	3 mm	-	●	●

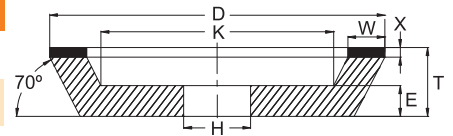

11C9 ทรงถ้วย/ Face Wheel

รายละเอียด Model No.	∅ D	T	ไซส์ Size			U	Mesh Diamond		
			W	∅ H	X		#150	#200	#400
RD - 0408I15	100 mm	40 mm	8 mm	20 mm	1.5 mm	5 mm	●	●	●

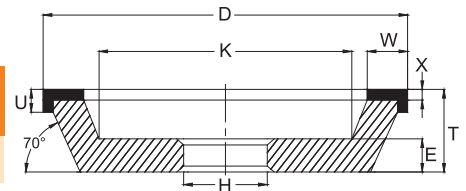

12A2 ทรงจาน/ Cup Wheel

รายละเอียด Model No.	∅ D	T	ไซส์ Size			Mesh Diamond			
			W	∅ H	X	#200	#400	#500	#600
RD - 508L15	125 mm	16 mm	8 mm	25 mm	1.5 mm	●	●	-	●
RD - 601E1	150 mm	15 mm	10 mm	16 mm	1 mm	-	●	-	-
RD - 601E2	150 mm	15 mm	10 mm	16 mm	2 mm	-	●	-	-
RD - 608E1	150 mm	15 mm	8 mm	16 mm	1 mm	-	●	●	-
RD - 608E2	150 mm	15 mm	8 mm	16 mm	2 mm	-	●	●	-
RD - 606E1	150 mm	15 mm	8 mm	16 mm	1 mm	-	●	-	-
RD - 606E2	150 mm	15 mm	8 mm	16 mm	2 mm	-	●	-	-

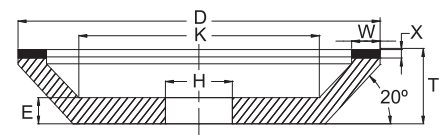

12Y9C ทรงถ้วย/ Face Wheel

รายละเอียด Model No.	∅ D	W	ไซส์ Size			U	V°	Mesh Diamond		
			X	∅ H				#200	#400	#600
RD - 508L15V45	125 mm	8 mm	1.5 mm	25 mm	5 mm	45 mm	●	●	●	
RD - 508L15V60	125 mm	8 mm	1.5 mm	25 mm	5 mm	60 mm	●	●	●	
RD - 508L15V90	125 mm	8 mm	1.5 mm	25 mm	5 mm	90 mm	●	●	●	

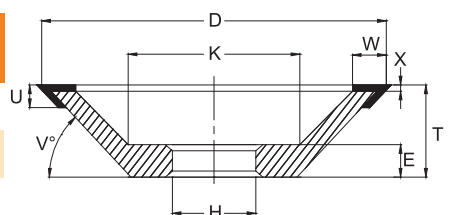

หินเจียรเพชร (ชุบเพชร) Diamond Grinding Wheels (electroforming) 鑽石砂輪 (電鑄)

1A1 ทรงตลับ / Steel Core

รายละเอียด Model No.	ไซส์ Size		
	∅ D	T	∅ H
D100P	150 x 25 x 25.4 mm	6" x 1" x 1" inch	
D200P	150 x 25 x 25.4 mm	6" x 1" x 1" inch	

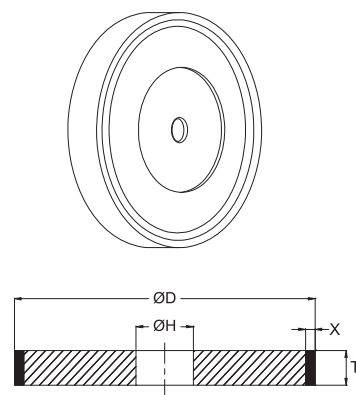

1A1-BK ทรงตลับ / Bakelite Core

รายละเอียด Model No.	ไซส์ Size		
	∅ D	T	∅ H
D100P	150 x 25 x 25.4 mm	6" x 1" x 1" inch	
D200P	150 x 25 x 25.4 mm	6" x 1" x 1" inch	

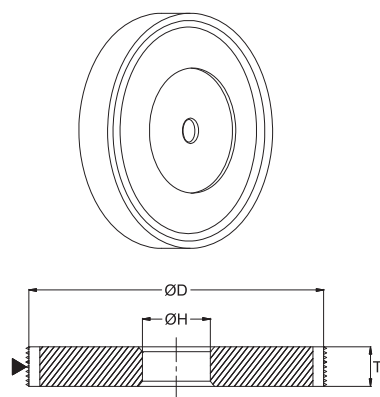

2A2 ทรงตลับ / Ring Wheels

รายละเอียด Model No.	ไซส์ Size		
	∅ D	T	∅ H
D100P	125 x 6 x 75 mm	5" x 1/4" x 3" inch	
D200P	125 x 6 x 75 mm	5" x 1/4" x 3" inch	

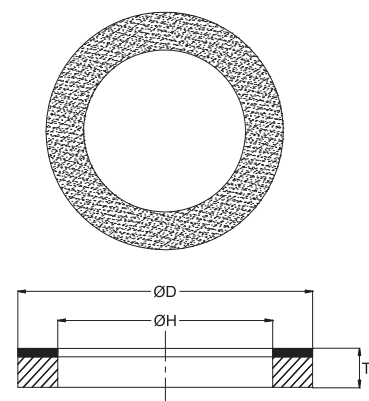

6A2 ทรงถ้วย / Cup Wheels

รายละเอียด Model No.	ไซส์ Size		
	∅ D	T	∅ H
D100P	150 x 11 x 31.75 mm	6" x 7/16" x 1-1/4" inch	
D200P	150 x 11 x 31.75 mm	6" x 7/16" x 1-1/4" inch	

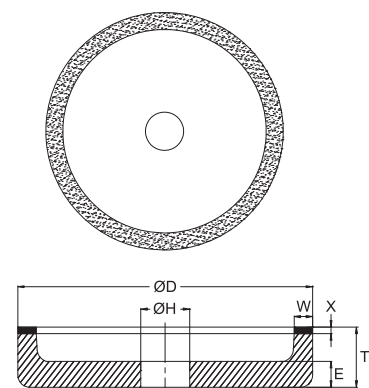

6A2C ทรงถ้วย / Cup Wheels

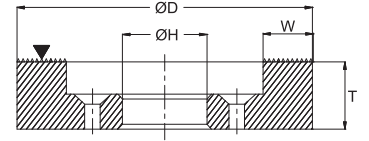
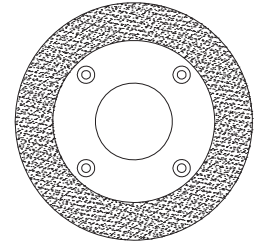

รายละเอียด Model No.	ไซส์ Size		
	Ø D	T	Ø H
D100P	150 x 11 x 31.75 mm	6" x 7/16" x 1-1/4" inch	
D200P	150 x 11 x 31.75 mm	6" x 7/16" x 1-1/4" inch	

11C9 ทรงถ้วย / Cup Wheels

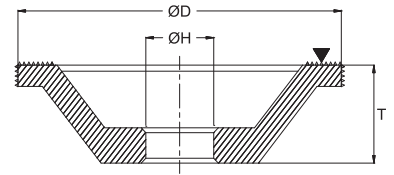
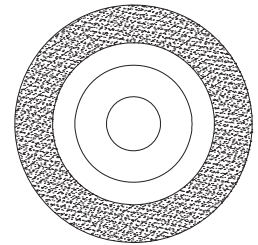

รายละเอียด Model No.	ไซส์ Size		
	Ø D	T	Ø H
D100P	100 x 35 x 19.05 mm	4" x 1-3/8" x 3/4" inch	
D200P	100 x 35 x 19.05 mm	4" x 1-3/8" x 3/4" inch	

หมวดผ้าทราย

ทรายซ้อนหลังอ่อน Flap Disc Soft 軟式平面砂布輪

รายละเอียด Model No.	ไซส์ Size Ø D Ø H	เบอร์ Grits	จำนวน Packing Qty
FDS	4" inch x 16 mm	#40 - #400	100 PCS

ทรายซ้อนหลังแข็ง Flap Disc Hard 硬式平面砂布輪

รายละเอียด Model No.	ไซส์ Size Ø D Ø H	เบอร์ Grits	จำนวน Packing Qty
KFD	4" inch x 16 mm	#40 - #400	300 PCS
RF	4" inch x 16 mm	#40 - #400	300 PCS
AF	4" inch x 16 mm	#40 - #400	300 PCS



ผ้าทราย Emery Cloth 砂布

รายละเอียด Model No.	ไซส์ Size	เบอร์ Grits	จำนวน Packing Qty
AA	9" x 11" inch	#40	60 PCS
	9" x 11" inch	#60	60 PCS
	9" x 11" inch	#80	60 PCS
	9" x 11" inch	#100 - #400	56 PCS



กระดาษทรายน้ำ Water Sandpaper 水砂紙

รายละเอียด Model No.	ไซส์ Size	เบอร์ Grits	จำนวน Packing Qty
C	9" x 11" inch	#60	100 PCS
	9" x 11" inch	#80	100 PCS
	9" x 11" inch	#100	100 PCS
	9" x 11" inch	#120	100 PCS
	9" x 11" inch	#1200	100 PCS
	9" x 11" inch	#1500	100 PCS
	9" x 11" inch	#2000	100 PCS



ผ้าทรายม้วน Sand Paper Roll 砂布捲

รายละเอียด Model No.	ไซส์ Size	เบอร์ Grits	จำนวน Packing Qty
GXK	2" inch x 50 m	#60 - #400	1 PCS
	6" inch x 50 m		1 PCS
	12" inch x 50 m		1 PCS



* หมายเหตุ : สามารถสั่งทำไซส์พิเศษได้ / All Item Can Made By Custom Order

ผ้าทรายสายพาน Abrasive Belts 砂布環帶

รายละเอียด Model No.	ไซส์ Size	เบอร์ Grits	จำนวน Packing Qty
AA	10 x 330 mm	#24 - #400	20 PCS
	20 x 520 mm		20 PCS
	4" x 24" inch		20 PCS
	4" x 36" inch		20 PCS
	4" x 48" inch		20 PCS
	6" x 48" inch		20 PCS



*หมายเหตุ : สามารถสั่งทำไซส์พิเศษได้ / All Item Can Made By Custom Order

กระดาษทรายกลม Sanding Disc 圓砂紙 (魔鬼氈/自黏)

รายละเอียด Model No.	ไซส์ Size	เบอร์ Grits	จำนวน Packing Qty
AA	2" inch	#40 - #400	100 PCS
	3 inch		100 PCS
	4" inch		100 PCS
	5" inch		100 PCS
	6" inch		100 PCS



*หมายเหตุ : มีทั้งหลังกาว และหลังสีกทลาด / It Has Both Felt And Sticker Type

กระดาษทรายกลม Paper Disc 圓砂紙

รายละเอียด Model No.	ไซส์ Size Ø D	เบอร์ Grits	จำนวน Packing Qty
5W	30 mm	#40 - #600	150 PCS



ผ้าทรายกลม Fiber Disc 砂紙磨片

รายละเอียด Model No.	ไซส์ Size	เบอร์ Grits	จำนวน Packing Qty
AA	4" inch x 16 mm	#40 - #220	100 PCS
	5" inch x 22 mm		100 PCS
	6" inch x 22 mm		100 PCS
	7" inch x 22 mm		100 PCS



ล้อผ้าทราย Flap Wheels 砂布輪

รายละเอียด Model No.	ไซส์ Size Ø D T	เบอร์ Grits	จำนวน Packing Qty
AA	4" x 1" inch	#40 - #400	100 PCS
	6" x 1" inch		100 PCS
	8" x 1" inch		100 PCS
	10" x 1" inch		100 PCS
	12" x 1-1/2" inch		100 PCS
	12" x 2" inch		100 PCS



ล้อทรายผสมสก๊อตไบรท์ Flap Wheel with sand cloth 菜瓜布夾砂紙輪

รายละเอียด Model No.	ไซส์ Size Ø D T	เบอร์ Grits	จำนวน Packing Qty
AA	100 x 13 mm 4" x 1/2" inch	#40 - #400	100 PCS
	100 x 25 mm 4" x 1" inch		100 PCS
	150 x 25 mm 6" x 1" inch		100 PCS
	150 x 50 mm 6" x 2" inch		100 PCS



*หมายเหตุ : สามารถสั่งทำไซส์พิเศษได้ / All Item Can Made By Custom Order

ปลอกผ้าทราย Sanding Sleeves Set 砂布環

รายละเอียด Model No.	ไซส์ Size Ø D T	เบอร์ Grits	จำนวน Packing Qty
L34	10 x 13 mm 3/8" x 1/2" inch	#80 - #120	500 PCS
L44	13 x 13 mm 1/2" x 1/2" inch		500 PCS
L55	16 x 16 mm 5/8" x 5/8" inch		500 PCS
L66	19 x 19 mm 3/4" x 3/4" inch		500 PCS
L11	25 x 25 mm 1" x 1" inch		500 PCS

แกน Shank 3 mm, 6mm

รายละเอียด Model No.	แกน Axis	ไซส์ Size Ø D T	จำนวน Packing Qty
LP343	3mm	10 x 13 mm 3/8" x 1/2" inch	100 PCS
LP443		13 x 13 mm 1/2" x 1/2" inch	100 PCS
LP346	6mm	10 x 13 mm 3/8" x 1/2" inch	100 PCS
LP446		13 x 13 mm 1/2" x 1/2" inch	100 PCS
LP556		16 x 16 mm 5/8" x 5/8" inch	100 PCS
LP666		19 x 19 mm 3/4" x 3/4" inch	100 PCS
LP116		25 x 25 mm 1" x 1" inch	100 PCS



สินค้ามีแกน

หินเจียรรูปเกน 6 mm (A-TYPE) Mounted Point Grinding Wheel 帶柄砂輪

รายละเอียด Model No.	ไซส์ Size Ø D T Ø S	เบอร์ Grits	สี Color	จำนวน Packing Qty
A-1	19 x 65 x 6 mm	#46	RA ■	100 PCS
A-2	25 x 32 x 6 mm			100 PCS
A-3	25 x 70 x 6 mm			100 PCS
A-4	32 x 32 x 6 mm			100 PCS
A-5	19 x 28 x 6 mm			100 PCS
A-6	19 x 28 x 6 mm			100 PCS
A-11	21 x 45 x 6 mm			100 PCS
A-12	18 x 32 x 6 mm			100 PCS
A-13	28 x 28 x 6 mm			100 PCS
A-14	18 x 22 x 6 mm			100 PCS
A-15	6 x 27 x 6 mm			100 PCS
A-21	25 x 25 x 6 mm			100 PCS
A-22	19 x 16 x 6 mm			100 PCS
A-23	19 x 25 x 6 mm			100 PCS
A-24	6 x 19 x 6 mm			100 PCS
A-25	25 x 25 x 6 mm			100 PCS
A-26	16 x 16 x 6 mm			100 PCS
A-31	32 x 25 x 6 mm			100 PCS
A-32	25 x 16 x 6 mm			100 PCS
A-33	25 x 13 x 6 mm			100 PCS
A-34	38 x 10 x 6 mm			100 PCS
A-35	25 x 10 x 6 mm			100 PCS
A-36	42 x 10 x 6 mm			100 PCS
A-37	32 x 6 x 6 mm			100 PCS
A-40	19 x 19 x 6 mm			100 PCS

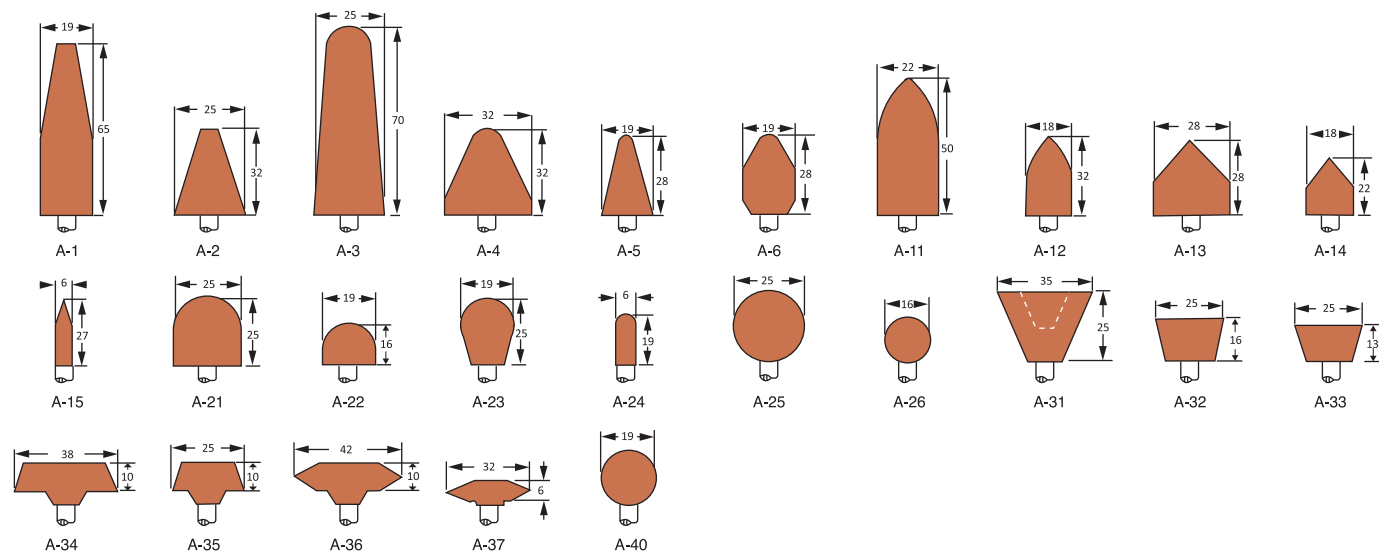

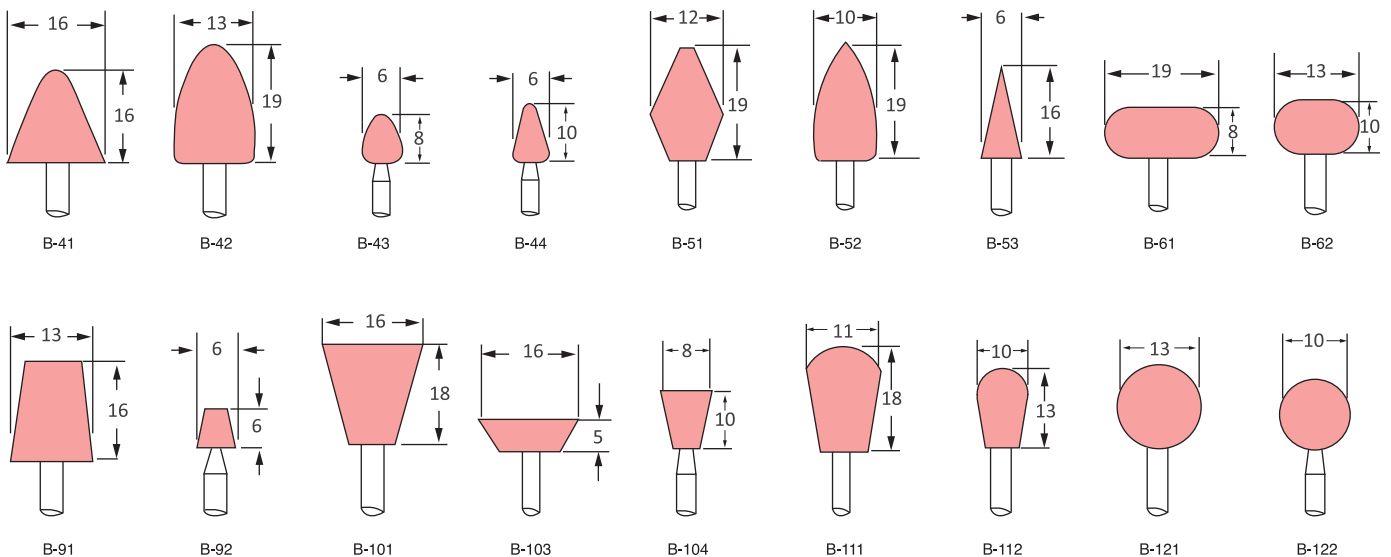

หินเจียรอนุกรม 3 mm (B-TYPE) Mounted Point Grinding Wheel 帶柄砂輪

รายละเอียด Model No.	ไซส์ Size			เบอร์ Grits	สี Color	จำนวน Packing Qty
	∅ D	T	∅ S			
B-0616	6 x 16 x 3 mm			#100	RA ■ 38A ■	100 PCS
B-0816	8 x 16 x 3 mm					100 PCS
B-104	8 x 10 x 3 mm					100 PCS
B-105	6 x 6 x 3 mm					100 PCS
B-125	6 x 6 x 3 mm					100 PCS
B-126	8 x 8 x 3 mm					100 PCS
B-127	10 x 10 x 3 mm					100 PCS
B-121	12 x 12 x 3 mm					100 PCS
B-325-6	6 x 25 x 3 mm					100 PCS
B-42	13 x 19 x 3 mm					100 PCS
B-44	6 x 10 x 3 mm					100 PCS
B-52	10 x 19 x 3 mm					100 PCS
B-53	6 x 16 x 3 mm					100 PCS
B-62	13 x 10 x 3 mm					100 PCS
B-70	19 x 3 x 3 mm					100 PCS
B-73	13 x 3 x 3 mm					100 PCS
B-7	5 x 20 x 3 mm					100 PCS
B-97	3 x 10 x 3 mm					100 PCS



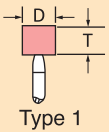

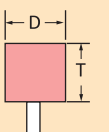
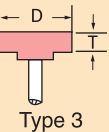
หินเจียรอนุกรม 3 mm (W-TYPE) Mounted Wheel 帶柄砂輪

รายละเอียด Model No.	ทรง Type	ไซส์ Size			เบอร์ Grits	สี Color	จำนวน Packing Qty
		∅ D	T	∅ S			
W-144-1	 Type 1	3	10	3	#100	RA  38A 	100 PCS
WJ-1	 Type 2	4	10	3			100 PCS
W-154		5	13	3			100 PCS
W-163		6	13	3			100 PCS
W-170		8	16	3			100 PCS
W-176-1		10	16	3			100 PCS
W-185	13	6	3	100 PCS			
W-1303	 Type 3	13	3	3			100 PCS
W-1602	16	2	3	100 PCS			

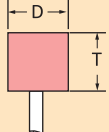

หินเจียรอนุกรม 6 mm (W-TYPE) Mounted Wheel 帶柄砂輪

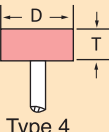
รายละเอียด Model No.	ทรง Type	ไซส์ Size			เบอร์ Grits	สี Color	จำนวน Packing Qty
		∅ D	T	∅ S			
W-164-1	 Type 2	6	25	6	#46	RA 	100 PCS
W-171-1		8	25	6			100 PCS
W-178		10	25	6			100 PCS
W-187		13	25	6			100 PCS
W-196		16	25	6			100 PCS
W-204		19	19	6			100 PCS
W-205		19	25	6			100 PCS
W-206		19	32	6			100 PCS
W-220		25	25	6			100 PCS
W-221		25	38	6			100 PCS
W-238		38	38	6			100 PCS
W-226	 Type 4	32	10	6	100 PCS		
W-230		32	32	6	100 PCS		
W-235-1		38	10	6	100 PCS		
WT-2		50	10	6	100 PCS		



ลูกยางขัดเงา Elastic Abrasive Tools 彈性帶柄牛皮 / 海綿輪

รายละเอียด Model No.	ไซส์ Size			เบอร์ Grits	จำนวน Packing Qty
	∅ D	T	∅ S		
GR ■ Abrasive Rubber Points- Green	3 x 10 x 3 mm	#120		100 PCS	
	4 x 13 x 3 mm		100 PCS		
	5 x 15 x 3 mm		100 PCS		
	6 x 17 x 3 mm		100 PCS		
	8 x 20 x 3 mm		100 PCS		
	10 x 20 x 3 mm		100 PCS		
BE ■ Elastic Mounted Points	13 x 20 x 3 mm		100 PCS		
	10 x 20 x 6 mm		100 PCS		
	13 x 20 x 6 mm		100 PCS		
	15 x 25 x 6 mm		100 PCS		
	20 x 25 x 6 mm		100 PCS		
	25 x 25 x 6 mm		100 PCS		



ล้อทรายมีแกน 3 mm / 6 mm Flap Wheel With Shank 帶柄砂布輪

รายละเอียด Model No.	ไซส์ Size			เบอร์ Grits	สี Color	จำนวน Packing Qty
	∅ D	T	∅ S			
AA	10 x 10 x 3 mm	3/8" x 3/8" x 1/8" inch	#40 - #400	■	100 PCS	
	10 x 15 x 3 mm	3/8" x 5/8" x 1/8" inch			100 PCS	
	15 x 10 x 3 mm	5/8" x 3/8" x 1/8" inch			100 PCS	
	15 x 15 x 3 mm	5/8" x 5/8" x 1/8" inch			100 PCS	
	20 x 15 x 3 mm	3/4" x 5/8" x 1/8" inch			100 PCS	
	25 x 25 x 6 mm	1" x 1" x 1/4" inch	#60 - #240	■	100 PCS	
	30 x 25 x 6 mm	1-1/4" x 1" x 1/4" inch			100 PCS	
	40 x 25 x 6 mm	1-1/2" x 1" x 1/4" inch			100 PCS	
	50 x 25 x 6 mm	2" x 1" x 1/4" inch			100 PCS	
	60 x 25 x 6 mm	2-1/2" x 1" x 1/4" inch			100 PCS	
	80 x 25 x 6 mm	3" x 1" x 1/4" inch			100 PCS	

*หมายเหตุ : สามารถสั่งทำไซส์พิเศษได้ / All Item Can Made By Custom Order

หัวเจียรเพชร Diamond Mounted 鑽石磨棒

BM Series - Ø3.0mm shank

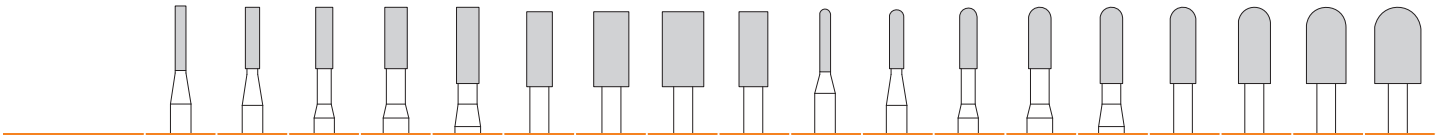
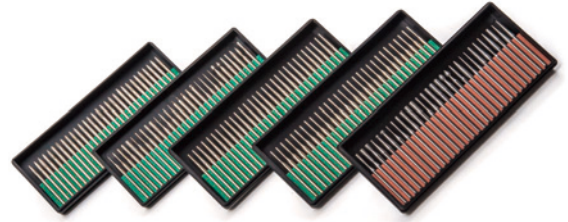
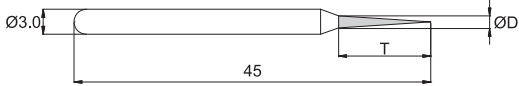

รายละเอียด Item No.	10A	15A	20A	25A	30A	35A	40A	50A	60A	10C	15C	20C	25C	30C	35C	40C	50C	60C
Ø D [mm]	1.0	1.5	2.0	2.5	3.0	3.5	4.0	5.0	6.0	1.0	1.5	2.0	2.5	3.0	3.5	4.0	5.0	6.0
T [mm]	8	8	8	8	10	10	10	10	10	8	8	8	8	10	10	10	10	10

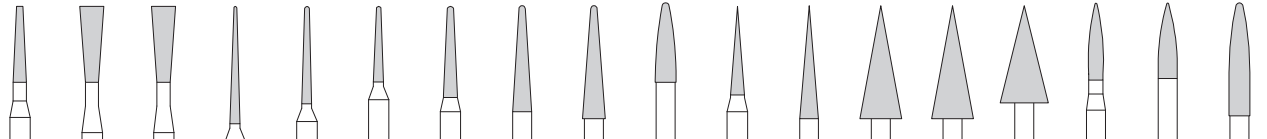

รายละเอียด Item No.	20T	30T	30V	30R	14R	15R	20R	30R	31R	32R	20P	30P	40P	50P	60P	20F	30F	33F
Ø D [mm]	2.0	3.0	3.0	1.2	1.5	1.5	2.0	3.0	3.3	3.3	2.0	3.0	4.0	5.0	6.0	2.0	3.0	3.3
T [mm]	10	10	10	16	13	10	12	14	15	10	12	15	15	15	13	10	10	15

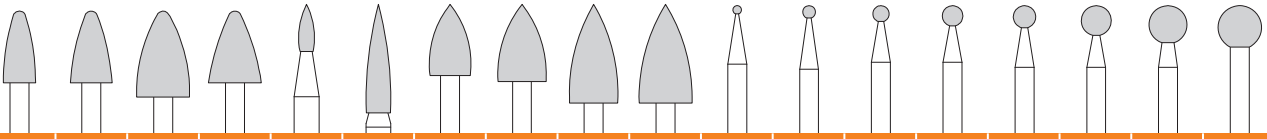

รายละเอียด Item No.	40P	50F	60F	61F	20J	30J	40J	50J	51J	60J	10B	15B	20B	25B	30B	40B	50B	60B
Ø D [mm]	4.0	5.0	6.0	6.0	2.0	3.0	4.0	5.0	5.0	6.0	1.0	1.5	2.0	2.5	3.0	4.0	5.0	6.0
T [mm]	10	10	12	10	6	14	9	10	13	13	-	-	-	-	-	-	-	-

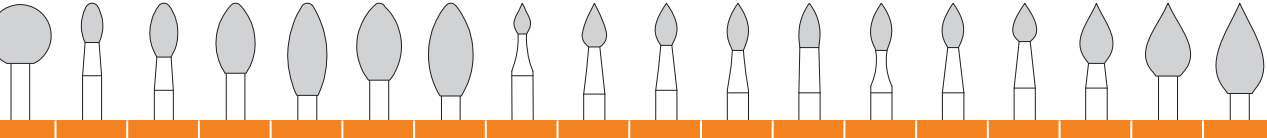

รายละเอียด Item No.	80B	30Q	40Q	50Q	51Q	60Q	61Q	20S	30S	31S	32S	33S	34S	35S	36S	40S	50S	60S
Ø D [mm]	8.0	3.0	4.0	5.0	5.0	6.0	6.0	2.0	3.0	3.0	3.0	3.0	3.0	3.0	3.0	4.0	5.0	6.0
T [mm]	-	5	7	9	12	10	12	4	6	5.5	6	6	6	6	5	8	10	12

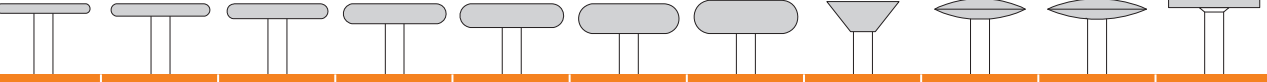

รายละเอียด Item No.	1310U	1315U	1320U	1325U	1330U	1335U	1340U	100Y	120X	130X	1310E
Ø D [mm]	13.0	13.0	13.0	13.0	13.0	13.0	13.0	10.0	12.0	13.0	13.0
T [mm]	1	1.5	2	2.5	3	3.5	4	4	2	2	1

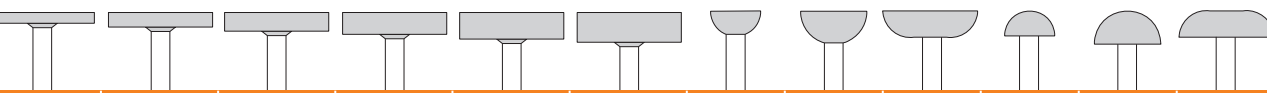

รายละเอียด Item No.	1310U	1310U	1310U	1310U	1310U	1310U	1310U	1310U	1310U	1310U	1310U	1310U
Ø D [mm]	13.0	13.0	13.0	13.0	13.0	13.0	6.0	8.0	13.0	6.0	8.0	13.0
T [mm]	1.5	2	2.5	3	3.5	4	3.5	4.5	3.4	3.5	4.5	3.4

เบอร์เพชร : เส้นผ่านศูนย์กลางเกิน Ø 6mm = #100 Ø 2.0-5.0mm = #120 และเล็กกว่า Ø1.5: #150

Grit Size : ØD over Ø6.0 mm: #100 ; Ø1.5 mm & under: #150 ; Ø2.0-5.0 mm: #120,



ลูกสักหลาดมีแกน Whool Mounted Points 帶柄羊毛輪 帶柄羊毛輪

รายละเอียด Model No.	ทรง Type	ไซส์ Size			จำนวน Packing Qty
		∅ D	T	∅ S	
AB - 0408 A		4	x 8	x 3	100 PCS
AB - 0509 A		5	x 9	x 3	
AB - 0610 A		6	x 10	x 3	
AB - 0810 A		8	x 10	x 3	
AB - 1014 A		10	x 14	x 3	
AB - 1220 A		12	x 20	x 3	
AB - 1520 A		15	x 20	x 3	
AB - 2020 A		20	x 20	x 3	
AB - 0408 C		4	x 8	x 3	100 PCS
AB - 0509 C		5	x 9	x 3	
AB - 0610 C		6	x 10	x 3	
AB - 0810 C		8	x 10	x 3	
AB - 1013 C		10	x 13	x 3	
AB - 1214 C		12	x 14	x 3	
AB - 1220 C	12	x 20	x 3	100 PCS	
AB - 1520 C	15	x 20	x 3		
AB - 0410 J		4	x 10	x 3	100 PCS
AB - 0512 J		5	x 12	x 3	
AB - 0616 J		6	x 16	x 3	
AB - 0817 J		8	x 17	x 3	
AB - 1014 J		10	x 14	x 3	
AB - 1020 J		10	x 20	x 3	
AB - 1220 J		12	x 20	x 3	
AB - 1225 J		12	x 25	x 3	
AB - 08 B		8	x	3	100 PCS
AB - 10 B		10	x	3	
AB - 12 B		12	x	3	
AB - 18 B		18	x	3	
AB - 1014R		10	x 14	x 3	100 PCS
AB - 1225R		12	x 25	x 3	

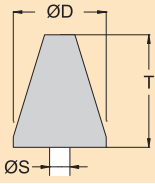
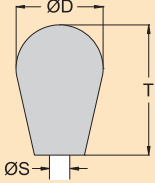
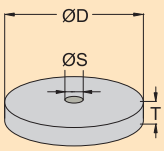
AB - 1218 T		12 x 18 x 3 mm	100 PCS
AB - 1218 H		12 x 18 x 3 mm	100 PCS
AB - 2503 E		25 x 3 x 3 mm	100 PCS
AB - 2505 E		25 x 5 x 3 mm	

ลูกสักหลาด Whool Flap Discs 盤型羊毛輪 盤型羊毛輪

รายละเอียด Model No.	ไซส์ Size	จำนวน Packing Qty
FLE	4" inch	100 PCS



หมวดผ้าทราย

ล้อสก๊อตไบรท์ Non-Woven Flap Wheel 不織布拉絲輪

รายละเอียด Model No.	ไซส์ Size Ø D T	เบอร์ Grits	สี Color	จำนวน Packing Qty
VAE PT	120 mm 100 mm	#60 - #400		50 PCS
VAE PT	80-120 mm 50-150 mm			50 PCS



สก๊อตไบรท์ Non - Woven Wheel 不織布輪

รายละเอียด Model No.	ไซส์ Size Ø D T	Ø H	เบอร์ Grits	ความแข็ง Hardness	จำนวน Packing Qty
C	4", 5", 6", 8", 10", 12", 14", 16", 18"	0.5", 1", 2"	3/8", 1", 3/4", 2"	#120 - #400 5P - 12P	100 PCS



*หมายเหตุ : ค่า P ยิ่งน้อยยิ่งอ่อน ยิ่งเยอะยิ่งแข็ง / Higher P More Firm, Lower P More Soft

ล้อขัดสนิม Stripping Wheel 拋光輪

รายละเอียด Model No.	ไซส์ Size	จำนวน Packing Qty
YJ104 - 2	4" inch x 16 mm	20 PCS



* มีสินค้าแบบไม่มีฝาปกด้วย / There Is A Product Without A Cover With

หินเจียรซบน้ำ PVA Sponge Wheel 海綿砂輪

รายละเอียด Model No.	ไซส์ Size Ø D T	เบอร์ Grits	จำนวน Packing Qty
C	4" x 3/8" inch	#60 - #1000	100 PCS
	6" x 3/4" inch		100 PCS
	6" x 1" inch		100 PCS
	8" x 3/4" inch		100 PCS
	8" x 1" inch		100 PCS
C (Disc)	4" inch x 16 mm	#60 - #600	300 PCS



ผงขัดเงา Polishing Compound 拋光臘

รายละเอียด Model No.	ไซส์ Size L W H	สี Color	จำนวน Packing Qty
XU-1KGS	210 x 55 x 45 mm 8" x 2" x 1.8" inch		1 Kg
YA-CHUNG	230 x 70 x 55 mm 9" x 3" x 2.2" inch		1 Kg



สก๊อตไบรท์แผ่น Scouring Pads 菜瓜布

รายละเอียด Model No.	ไซส์ Size	สี Color	จำนวน Packing Qty
3M7447B	6" x 9" inch		60 PCS



ล้อแปรงลวดทองเหลือง Brush Wheels 鋼/ 銅絲輪

รายละเอียด Model No.	∅ D	ไซส์ Size T	∅ H	จำนวน Packing Qty
KB3	75mm / 3"	16 mm	1/2" inch	1 PCS
KB4	100mm / 4"	16 mm	1/2" inch	1 PCS
KB5	125mm / 5"	20 mm	1" inch	1 PCS
KB6	150mm / 6"	20 mm	1" inch	1 PCS
KB8	200mm / 8"	20 mm	1" inch	1 PCS
KB10	250mm / 10"	20 mm	1" inch	1 PCS
KB12	300mm / 12"	25 mm	1" inch	1 PCS



* ลักษณะของเส้น : ทองเหลือง ความหนาของเส้น 0.2 mm, สแตนเลส ความหนาของเส้น 0.3 mm
The Width Of Cooper Wire Is 0.2 mm / The Width Of Stainless Is 0.3 mm
* มีจำหน่ายแบบเส้นเกลียว / It Has Spin Type

แปรงลวดรูปถ้วย Cup Brushes 碗型鋼刷

ทรง Type	รายละเอียด Model No.	∅ D	ไซส์ Size L	∅ H	จำนวน Packing Qty
แบบเส้นเกลียว Spiral type 扭股	RO2	60mm / 3"	24 mm	M10 x 1.5mm	1 PCS
	RO3-1	75mm / 3"	28 mm	M10 x 1.5mm	1 PCS
	RO4-1	100mm / 4"	35 mm	M16 x 2.0mm M14 x 2.0mm	1 PCS 1 PCS
แบบถ้วย Cup 碗型	RO315	75mm / 3"	25 mm	M10 x 1.5mm	1 PCS
	RO325	75mm / 3"	25 mm	M10 x 1.25mm	1 PCS
	RO462	100mm / 4"	30 mm	M16 x 2.0mm	1 PCS
	RO442	100mm / 4"	30 mm	M14 x 2.0mm	1 PCS
	RO562	125mm / 5"	35 mm	M16 x 2.0mm	1 PCS
	RO542	125mm / 5"	35 mm	M14 x 2.0mm	1 PCS
	RO662	150mm / 6"	35 mm	M16 x 2.0mm	1 PCS
แบบจาน Plate style 盤型	RO100	100mm / 4"	30 mm	M10 x 1.5mm	1 PCS
	RO10016	100mm / 4"	30 mm	16mm	1 PCS

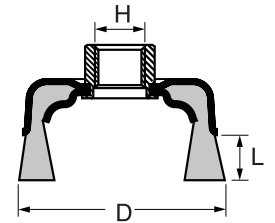

* ลักษณะของเส้น : ทองเหลือง, สแตนเลส ลวด / Type : Copper, Stainless, Wire

แปรงทองเหลือง Brass Wire Brush 銅刷

รายละเอียด Model No.	ไซส์ Size	จำนวน Packing Qty
YB015	245 x 26 x 10 mm	1 PCS



หมวดตะไบเพชร

ตะไบเพชร All Shape Types Of Files 鑽石銼刀



รายละเอียด Model No.	ไซส์ Size			Flat	Half-Round	Round	Square	Triangular
	L	ØS	T	W x T	W x T	Ø	W	W
SD 120	140 mm	3 mm	50 mm	5.7 x 1.6 mm	5 x 2.2 mm	3.1 mm	2.6 mm	3.8 mm
SD 120	160 mm	4 mm	60 mm	7.7 x 2.0 mm	6.2 x 2.2 mm	3.8 mm	3.5 mm	5.1 mm
SD 120	180 mm	5 mm	70 mm	10 x 2 mm	8.7 x 2.9 mm	4.7 mm	4.1 mm	6.3 mm

* ตะไบเพชร สามารถสั่งทำตามแบบพิเศษได้ / All Item Can Made By Custom Order

ตะไบเพชร Diamond Needle Files 精密鑽石平斜銼刀組

รายละเอียด Model No.	ทรง Type	ไซส์ Size			เบอร์ Grits
		W	L	T	
FPT-12M		2 mm	130 mm	30 mm	#100
FPT-12J		2 mm	130 mm	30 mm	#150
FPT-12F		2 mm	130 mm	30 mm	#200
FPT-12V		2 mm	130 mm	30 mm	#400
FPT-12X		2 mm	130 mm	30 mm	#600
FPT-14M		4 mm	130 mm	30 mm	#100
FPT-14J		4 mm	130 mm	30 mm	#150
FPT-14F		4 mm	130 mm	30 mm	#200
FPT-14V		4 mm	130 mm	30 mm	#400
FPT-14X		4 mm	130 mm	30 mm	#600
FPT-16M		6 mm	130 mm	30 mm	#100
FPT-16J		6 mm	130 mm	30 mm	#150
FPT-16F		6 mm	130 mm	30 mm	#200
FPT-16V		6 mm	130 mm	30 mm	#400
FPT-16X		6 mm	130 mm	30 mm	#600
FPT-103M		3 mm	140 mm	50 mm	#100
FPT-103J		3 mm	140 mm	50 mm	#150
FPT-103F		3 mm	140 mm	50 mm	#200
FPT-103V		3 mm	140 mm	50 mm	#400
FPT-103X		3 mm	140 mm	50 mm	#600
XH-22			130 mm		
XH-12			122mm		

* FPT-10 : 10pcs/set

Contents : FPT-12F,12V,12X,14F,14V,14X,16F,16X,16V,FPT-103X

FPT-12 : 12pcs/set

Contents : FPT-12J,12F,12V,12X,14J,14F,14V,14X,16J,16F,16V,16X

ตะไบเพชร Diamond Hand Taper Files

精密鑽石平斜銼刀組

รายละเอียด Model No.	ทรง Type	ไซส์ Size		เบอร์ Grits	จำนวน Packing Qty
		L	T		
FC-402M		180 mm	50 mm	#100	12 PCS/SET
FC-402J		180 mm	50 mm	#150	
FC-402F		180 mm	50 mm	#200	
FC-402V		180 mm	50 mm	#400	
FC-402X		180 mm	50 mm	#600	
FC-423M		180 mm	50 mm	#100	12 PCS/SET
FC-423J		180 mm	50 mm	#150	
FC-423F		180 mm	50 mm	#200	
FC-423V		180 mm	50 mm	#400	
FC-423X		180 mm	50 mm	#600	
FC-434M		180 mm	50 mm	#100	12 PCS/SET
FC-434J		180 mm	50 mm	#150	
FC-434F		180 mm	50 mm	#200	
FC-434V		180 mm	50 mm	#400	
FC-434X		180 mm	50 mm	#600	
FC-404M		180 mm	50 mm	#100	12 PCS/SET
FC-404J		180 mm	50 mm	#150	
FC-404F		180 mm	50 mm	#200	
FC-404V		180 mm	50 mm	#400	
FC-404X		180 mm	50 mm	#600	
FC-406M		180 mm	50 mm	#100	12 PCS/SET
FC-406J		180 mm	50 mm	#150	
FC-406F		180 mm	50 mm	#200	
FC-406V		180 mm	50 mm	#400	
FC-406X		180 mm	50 mm	#600	
FC-408M		180 mm	50 mm	#100	12 PCS/SET
FC-408J		180 mm	50 mm	#150	
FC-408F		180 mm	50 mm	#200	
FC-408V		180 mm	50 mm	#400	
FC-408X		180 mm	50 mm	#600	

ตะไบเพชร Diamond Machine Taper Files

精密機械用鑽石平斜短銼刀組

รายละเอียด Model No.	ทรง Type	W	ไซส์ Size L	T	เบอร์ Grits
FTM-13M		3 mm	72 mm	15 mm	#100
FTM-13J		3 mm	72 mm	15 mm	#150
FTM-13F		3 mm	72 mm	15 mm	#200
FTM-13V		3 mm	72 mm	15 mm	#400
FTM-13X		3 mm	72 mm	15 mm	#600
FTM-16M		6 mm	72 mm	15 mm	#100
FTM-16J		6 mm	72 mm	15 mm	#150
FTM-16F		6 mm	72 mm	15 mm	#200
FTM-16V		6 mm	72 mm	15 mm	#400
FTM-16X		6 mm	72 mm	15 mm	#600
FCM-23M		3 mm	56 mm	15 mm	#100
FCM-23J		3 mm	56 mm	15 mm	#150
FCM-23F		3 mm	56 mm	15 mm	#200
FCM-23V		3 mm	56 mm	15 mm	#400
FCM-23X		3 mm	56 mm	15 mm	#600
FCM-26M		6 mm	56 mm	15 mm	#100
FCM-26J		6 mm	56 mm	15 mm	#150
FCM-26F		6 mm	56 mm	15 mm	#200
FCM-26V		6 mm	56 mm	15 mm	#400
FCM-26X		63 mm	56 mm	15 mm	#600

- ※ FTM-10 : 10pcs/set
Contents : FTM-13F,13V,13X,16F,16V,16X(Long),23F,23V,26V,26X(Shorter)
- FTM-12 : 12pcs/set
Contents(Marking*2pcs) : FTM-13M,13J,13F*2,13V,13X,16M,16J,16F*2,16V,16X(Long)
- FCM-12 : 12pcs/set
Contents(Marking*2pcs) : FCM-23M,23J,23F*2,23V,23X,26M,26J,26F*2,26V,26X(Shorter)

ตะไบเพชร Diamond Machine Bent Files

機械用異型鑽石短銼刀組

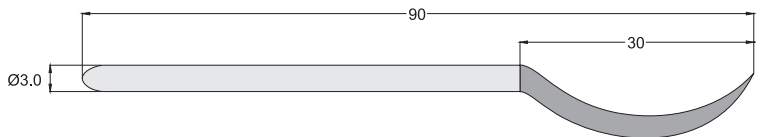

รายละเอียด Model No.	ทรง Type	Ø S	ไซส์ Size L	T	เบอร์ Grits	จำนวน Packing Qty
FBM-601		3 mm	90 mm	30 mm	#150 #200	5 PCS/SET
FBM-602		3 mm	90 mm	30 mm		
FBM-603		3 mm	90 mm	30 mm		
FBM-604		3 mm	90 mm	30 mm		
FBM-605		3 mm	90 mm	30 mm		

ตะไบเพชร Sel Diamond Needle Files 長刃型精密銼刀組

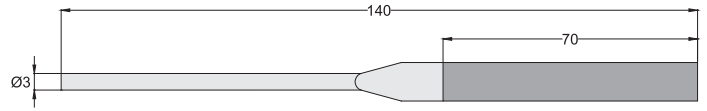

รายละเอียด Model No.	ทรง Type	รูปทรง	ไซส์ Size L T	เบอร์ Grits	จำนวน Packing Qty
FP-101L			140 mm 70 mm	#100 #200 #400	10 PCS/SET
FP-102L			140 mm 70 mm		
FP-103L			140 mm 70 mm		
FP-104L			140 mm 70 mm		
FP-105L			140 mm 70 mm		
FP-106L			140 mm 70 mm		
FP-107L			140 mm 70 mm		
FP-108L			140 mm 70 mm		
FP-109L			140 mm 70 mm		
FP-110L			140 mm 70 mm		

ตะไบเพชร Sel Diamond Needle Files 精密加長型鑽石銼刀組

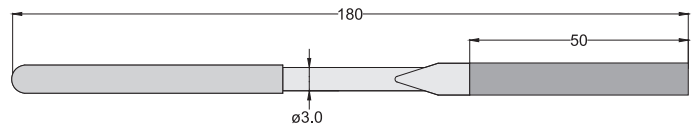

รายละเอียด Model No.	ทรง Type	รูปทรง	ไซส์ Size L T	เบอร์ Grits	จำนวน Packing Qty
FPL-101			180 mm 50 mm	#200 #400	10 PCS/SET
FPL-102			180 mm 50 mm		
FPL-103			180 mm 50 mm		
FPL-104			180 mm 50 mm		
FPL-105			180 mm 50 mm		
FPL-106			180 mm 50 mm		
FPL-705			180 mm 50 mm		
FPL-708			180 mm 50 mm		
FPL-03			180 mm 50 mm		
FPL-02			180 mm 50 mm		

ตะไบเพชร Sel Diamond Needle Files 精密加長型鑽石銼刀組

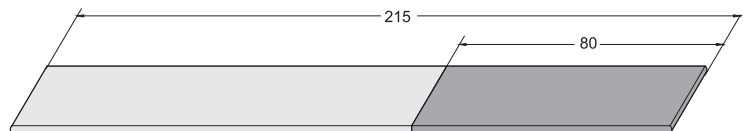

รายละเอียด Model No.	ทรง Type	รูปทรง	ไซส์ Size L T	เบอร์ Grits	จำนวน Packing Qty
FL-501			215 mm 80 mm	#100 #200	10 PCS/SET
FL-502			215 mm 80 mm		
FL-503			215 mm 80 mm		
FL-504			215 mm 80 mm		
FL-505			215 mm 80 mm		

หมวดหินขัดน้ำมัน

หินขัดน้ำมัน XBC Ceramic Fiber Stone 纖維油石

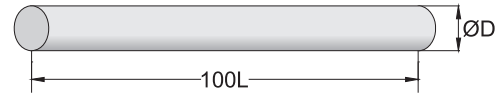
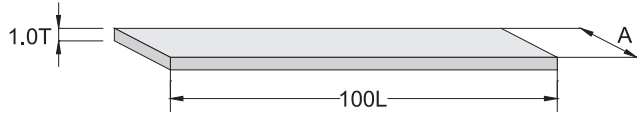

ขนาด Dimension	1 x 4 x 100 mm							
รายละเอียด Model No.	XBCF	XBCH	XBCV	XBCX	XBCU	XBCL	XBCI	
เบอร์ Grits	#220	#300	#400	#600	#800	#1000	#1200	
สี Color	XBCF	XBCF	XBCF	XBCF	XBCF	XBCF	XBCF	

ขนาด Dimension	1 x 6 x 100 mm							
รายละเอียด Model No.	XBCF	XBCH	XBCV	XBCX	XBCU	XBCL	XBCI	
เบอร์ Grits	#220	#300	#400	#600	#800	#1000	#1200	
สี Color	XBCF	XBCF	XBCF	XBCF	XBCF	XBCF	XBCF	

ขนาด Dimension	1 x 10 x 100 mm							
รายละเอียด Model No.	XBCF	XBCH	XBCV	XBCX	XBCU	XBCL	XBCI	
เบอร์ Grits	#220	#300	#400	#600	#800	#1000	#1200	
สี Color	XBCF	XBCF	XBCF	XBCF	XBCF	XBCF	XBCF	

ขนาด Dimension	Ø 3.0 x 100 mm							
รายละเอียด Model No.	XBCF	XBCH	XBCV	XBCX	XBCU	XBCL	XBCI	
เบอร์ Grits	#220	#300	#400	#600	#800	#1000	#1200	
สี Color	XBCF	XBCF	XBCF	XBCF	XBCF	XBCF	XBCF	

*หมายเหตุ : สีและไซส์สั่งทำตามโรงงานผลิต / Colors and size are made to order according to the production plant.

หินลับมีด Whetstone 磨石

รายละเอียด Model No.	ไซส์ Size	เบอร์ Grits	สี Color	จำนวน Packing Qty
C24, 60 ,120	8" x 2" x 1" inch	#24, #60, #120	■	1 PCS
C100/ 220 (2ด้าน)	8" x 2" x 1" inch	#100/220	▣	1 PCS
A400	8" x 2" x 1" inch	#400	■	1 PCS
A100/ 400 (2ด้าน)	8" x 2" x 1" inch	#100/400	▣	1 PCS
A600	8" x 2" x 1" inch	#600	■	1 PCS



E.D.M E.D.M 模具油石

รายละเอียด Model No.	ทรง Type	ไซส์ Size			เบอร์ Grits	จำนวน Packing Qty
		W	T	L		
38A ■ RA ■ GC ■	□	6 x 3 x 150 mm	1/4" x 1/8" x 6" inch		#120	100 PCS
		6 x 6 x 150 mm	1/4" x 1/4" x 6" inch			100 PCS
		13 x 1.5 x 150 mm	1/2" x 1/16" x 6" inch			100 PCS
		13 x 3 x 150 mm	1/2" x 1/8" x 6" inch			100 PCS
		13 x 6 x 150 mm	1/2" x 1/4" x 6" inch			100 PCS
		13 x 13 x 150 mm	1/2" x 1/2" x 6" inch			100 PCS
		25 x 3 x 150 mm	1" x 1/8" x 6" inch			100 PCS
		25 x 6 x 150 mm	1" x 1/4" x 6" inch			100 PCS
		25 x 13 x 150 mm	1" x 1/2" x 6" inch			100 PCS
38A ■ GC ■	○ ◐ △	10 x 10 x 150 mm	3/8" x 3/8" x 6" inch		#1000	100 PCS
		6 x 150 mm	1/4" x 6" inch		#1200	100 PCS
		6 x 150 mm	1/4" x 6" inch			100 PCS
		6 x 150 mm	1/4" x 6" inch			100 PCS

หมวดเครื่องต่างๆ

เครื่องเจียรลม

Air Grinder
氣動工具

รายละเอียด Model No.	แกน Shank	ความเร็ว Free Speed	ความยาว Length	น้ำหนัก Weight	จำนวน Packing Qty	Picture
SIUA-168 (ตรง)	3 mm	65,000 RPM	150 mm	345 g	1 PCS	
SIUA-3BLL (ตรง)	3 mm	65,000 RPM	143 mm	380 g	1 PCS	
MSG-093N (งอ 90 องศา)	3 mm	23,500 RPM	118 mm	400 g	1 PCS	
SIUA 123N (งอ 45 องศา)	3 mm	23,500 RPM	175 mm	430 g	1 PCS	
ST-2210	3 mm 6 mm	22,000 RPM	175 mm	620 g	1 PCS	
CH-603	3 mm 6 mm	25,000 RPM	140 mm	460 g	1 PCS	
AG-6-368	3 mm	35,000 RPM	160 mm	300 g	1 PCS	

หมวดล้อผ้าต่างๆ

ล้อปอ Disc Sisal Buff 平面麻輪

รายละเอียด Model No.	ความกว้าง Diameter	ความหนา Thickness	รูใน Hole	ระยะการเย็บ Sewing distance	จำนวน Packing Qty
DS	3" - 20" inch	4 - 20 mm	5 - 10 mm	1/4" - 2" inch	1 PCS

ป้านครนารายณ์รูปงาน (DS)

แผ่นขัดเหล่านี้เหมาะสำหรับการขัดผิวเรียบโดยการเย็บชั้นป้านครนารายณ์หรือชั้นผ้า และชั้นป้านครนารายณ์ซึ่งกันและกันตามความหนาที่ต้องการ ไม่ว่าจะด้วยตนเองหรือโดยอัตโนมัติ เยื่อใยสามารถปรับปรุงประสิทธิภาพการขัด ลีฟท์บริการระยะยาว ลีฟท์บริการระยะยาว ต้องการการเก็บรักษาที่ดั่งองสารกัดกร่อนและแรงตีดสูง

Disc Sisal Buff (DS)

With sisal layers, or cloth layers and sisal layers stitched to each other to the desired thickness, these buffs are suitable for flat surface buffing, both in manual and automatic operation. Cotton interleaves improve the polishing performance. Long service life, good retention of polishing compounds, and high cutting power are preferable.



ล้อปอนิ้ว Bias Cloth Buff (W-Type) 斜裁麻布輪

รายละเอียด Model No.	ความกว้าง Diameter	ความหนา Thickness	รูใน Hole	ระยะการเย็บ Sewing distance	จำนวนชั้น Number of floors	จำนวน Packing Qty
BS	14" - 20" inch	5" - 7" inch	1" - 4" inch	5 - 10mm	3P - 4P	1 PCS

ล้อปอนิ้ว (BS)

เครื่องขัดแผ่นดิสก์ intervertebral แบบดั้งเดิมของป้านครนารายณ์มีฟังก์ชันการตัดเอียงซึ่งเหมาะสำหรับการตัดและขัดพื้นผิวเรียบหรือพื้นผิวที่ผิดปกติ และประหยัดสารขัดเงาเนื่องจากเรดป้านครนารายณ์ขยายไปถึง 45 องศาถึงพื้นผิวสัมผัสและถูกชุบด้วยเรซินพิเศษจึงมีความสามารถในการตัดสูงและประหยัดสารขัดเงา

Bias Sisal Buff (BS)

Conventional sisal disc buff with bias cut, is suitable for cutting operation and polishing of flat or contoured surface. With the sisal threads run at 45° to the contact surface and through dip treatment in special resin, they have high cutting power, great production for per buff, long service life, and can save polishing compounds.



ล้อปอเฉียง Finger Sisal Buff 手指麻輪

รายละเอียด Model No.	ความกว้าง Diameter	ความหนา Thickness	รูใน Hole	ระยะการเย็บ Sewing distance	จำนวนชั้น Number of floors	จำนวน Packing Qty
FS	9" - 24" inch	3", 5" 7" 9" inch	1" - 4" inch	5 - 10mm	4P	1 PCS

ล้อปอเฉียง (FS)

ห่อมัดป้านครนารายณ์ด้วยผ้าฝ้ายแล้วจุ่มลงในเรซินหลังจากตัดเย็บเหมาะสำหรับการขัดผิวเรียบและผิวโค้งไม่สม่ำเสมอ แรงตีดสูงความยืดหยุ่นที่ดีและอายุการใช้งานที่ยาวนานเป็นข้อดีของมัน

Finger Sisal Buff (FS)

Bundles of sisal wrapped by cotton cloth, followed by dip treatment in resins after sewing, they are suitable for pre-polishing of the flat and irregular contoured surface. High cutting power, good elasticity and long service life are their advantages.



ลือโป Disc Cloth Buff 平面布輪

รายละเอียด Model No.	ความกว้าง Diameter	ความหนา Thickness	รูใน Hole	จำนวน Packing Qty
DC	3" - 26" inch	1/4" - 2" inch	1/4" - 2" inch	1 PCS

ลือโปเดียง (DC)

พวกมันถูกเย็บด้วยผ้าฝ้ายบริสุทธิ์ซึ่งเป็นเครื่องขัดอเนกประสงค์สำหรับเครื่องขัดทั่วไปและใช้ขัดพื้นผิวเรียบ ข้อดีของมันคือความงามสูงการเก็บรักษาสารขัดเงาที่ดีและอายุการใช้งานที่ยาวนาน



Disc Cloth Buff (DC)

Formed by sewing layers of pure cotton cloth, they are universal buffs for common polishing machines to polish the flat surface. High luster finish, good retention of polishing compounds and long service life are their advantages.

ลือผ้าขัดเงา Polishing Wheel 布砂輪

รายละเอียด Model No.	ความกว้าง Diameter	ความหนา Thickness	รูใน Hole	จำนวน Packing Qty
PW	4" - 20" inch	1/4" - 4" inch	1/4" - 2" inch	1 PCS

ลือขัดเงา (PW)

ชั้นขัดเหล่านี้เกิดจากการข้ามชั้นของผ้าฝ้ายและเย็บด้วยด้ายฝ้ายเป็นเกลียวเหมาะสำหรับการขัดพื้นผิวเรียบที่สามารถเข้าถึงได้เช่นล้อคงที่ขัดด้วยกาวและกระดาษทราย



Polishing Wheel (PW)

Formed by intercrossing layers of cotton cloth, sewed spirally with cotton thread, these buffs are suitable for polishing of any accessible flat surface, as a set-up wheel with glue and abrasive emery.

ลือผ้านี้ม Jewelry Buff 珠寶布輪

รายละเอียด Model No.	ความกว้าง Diameter	ความหนา Thickness	รูใน Hole	จำนวน Packing Qty
JB	50 - 200 mm	20 - 80 layers	3 - 38 mm	1 PCS

ลือผ้านี้ม (JB)

ทำจากผ้าฝ้ายนุ่มเย็บหนึ่งแกนหนึ่งสามารถให้ในกรณีที่ทำเป็น สารขัดเหล่านี้เหมาะสำหรับการขัดละเอียดเครื่องประดับต่าง ๆ ที่ทำจากทองเหลืองเงินแสลงจำ ฯลฯ



Jewelry Buff (JB)

Formed by sewing layers of pure cotton cloth, and leather core available if required, these buffs are suitable for fine polishing of various jewelries made of brass, silver, gold or etc.

ล้อผ้าเอียง Bias Cloth Buff 斜裁布輪

รายละเอียด Model No.	ความกว้าง Diameter	ความหนา Thickness	รูใน Hole	จำนวน Packing Qty
BCW	300 - 600 mm	25 - 30 mm	27, 152, 178 mm	1 PCS
BCZ		10 - 20 mm		1 PCS
BCO		10 - 15 mm		1 PCS

ล้อผ้าเอียง (BC) Z-Type

โปรดทำความเข้าใจแบบนุ่มนวลเป็นประจำของเหลวขัดเหล่านี้อ่อนมากและเหมาะสำหรับขัดชิ้นใหญ่เช่น อุปกรณ์สurgicalที่ฮาร์ดแวร์ก่อสร้างและเครื่องใช้กลวง

ล้อผ้าเอียง (BC) W-Type

ล้อผ้าฝ้ายหยักเหล่านี้จะแข็งกว่าหลังการทำให้ชุ่ม เป็นแผ่นขัดอเนกประสงค์ที่ประหยัดและเหมาะสมที่สุดสำหรับการตัดพื้นผิวและกึ่งขัด

ผ้าขัดบางส่วนแบบเปิด (BCO) Open-Type

ชนิดเปิดทำโรบบางส่วนต่อไปนี้ สารขัดเงาเหล่านี้มีความลู่ฟูกเล็กน้อยและพับได้ไม่สม่ำเสมอเหมาะสำหรับการขัดผิวพื้นผิวที่สามารถเข้าถึงได้ใด ๆ ที่ใช้สำหรับการขัดล่องหน้าและการตกแต่งพื้นผิวเรียบหรือพื้นผิวที่ผิดปกติ

Bias Cloth Buff (BC) Z-Type

Regular pleats lead to self-cooling; these buffs are extremely flexible and very suitable for the polishing of heavily shaped items such as sanitary fittings, builders hardware, hollow wares.

Bias Cloth Buff (BC) W-Type

Having been impregnated, these wave -formed cotton cloth buffs are harder. They are the most economical and multi-functional buffs, suitable for cutting and semi-polishing of the surface.

Bias Cloth Buff (BCO) Open-Type

The following Bias Cloth Buffs are Open Type. Slightly corrugated and irregularly folded, these buffs are suitable for polishing of any accessible flat surface, for pre-polishing and finishing of flat or irregular surface.

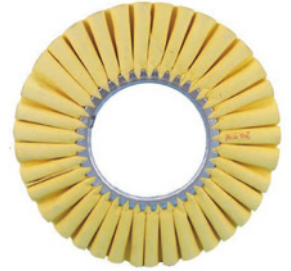

หมวดอื่นๆ

สารเจียร Carborundum 金鋼砂

รายละเอียด Model No.	เบอร์ Grits	เบอร์พิเศษ Special	จำนวน Packing Qty
A	#24 - #600	#800 - #2000	25 Kg./ 1 Bag
GC	#24 - #600	#800 - #2000	25 Kg./ 1 Bag
WA	#24 - #600	#800 - #2000	25 Kg./ 1 Bag
C	#24 - #600	#800 - #2000	25 Kg./ 1 Bag



เส้นลวด Copper Wire 銅線

รายละเอียด Model No.	ไซส์ Size	จำนวน Packing Qty
COPPER ZINE ALLOY WIRE	0.20 mm (H)	20 Kg.
COPPER ZINE ALLOY WIRE	0.25 mm (H)	20 Kg.



ยางลบขัดสนิม Rust Eraser 砂布擦

รายละเอียด Model No.	ไซส์ Size	เบอร์ Grits	จำนวน Packing Qty
RE	80 x 50 x 20 mm	# 120	1 PCS.
RE	80 x 50 x 20 mm	# 240	1 PCS.



สก๊อตเทป Scottish Tape 透明膠帶

รายละเอียด Model No.	ไซส์ Size	จำนวน Packing Qty
OPP (ในใส)	12 x 36Y x 40U	1152 PCS / BOX 12 ม้วน/แพ็ค
	18 x 36Y x 40U	1152 PCS / BOX 12 ม้วน/แพ็ค
	12 x 45Y x 45U	288 PCS / BOX 12 ม้วน/แพ็ค
	18 x 45Y x 45U	288 PCS / BOX 12 ม้วน/แพ็ค
	48 x 45Y x 45U	72 PCS / BOX 6 ม้วน/แพ็ค
	48 x 100Y x 45U	72 PCS / BOX 6 ม้วน/แพ็ค
OPP (ในขุ่น)	48 x 45Y x 45U	72 PCS / BOX 6 ม้วน/แพ็ค
	48 x 100Y x 45U	72 PCS / BOX 6 ม้วน/แพ็ค
Masking (กาวย่น)	18 x 18Y x 135U	216 PCS / BOX 1 ม้วน/แพ็ค
	24 x 18Y x 135U	144 PCS / BOX 1 ม้วน/แพ็ค
	36 x 18Y x 135U	108 PCS / BOX 1 ม้วน/แพ็ค
	48 x 18Y x 135U	72 PCS / BOX 1 ม้วน/แพ็ค



*หมายเหตุ : U= ความหนึ่ยว Y= ความยาว (หลา) / U= Viscosity, Y= Length (Yard)

ถุงมือธรรมดา Glove 一般手套

รายละเอียด
Model No.

ถุงมือผ้าฝ้าย 400 g

ถุงมือผ้าฝ้าย 500 g

ถุงมือผ้าฝ้าย 600 g

ถุงมือผ้าฝ้าย 700 g



ฟองน้ำ Sponge 海绵

ไซส์
Size

4" x 10" x 5" inch

15" x 12" x 1" inch



* สั่งทำตามออเดอร์ / Made To Order

ผ้าปิดจมูก (ผ้าสีขาว) Mask 口罩



ทูลลิ่ง Tooling 工業刀具



ลูกเหล็ก Steel Shot 鋼珠



ด้ามจับเฟือง Heavy Duty Dresser Holder 齒輪修整刀



หัวเจียรคาร์ไบด์ Tungsten Carbide Burrs 鎢鋼滾磨刀

Tungsten Carbide Burrs
鎢鋼滾磨刀



เลื่อยเจาะรูกลม Hole Saws 開孔器



ฟิล์มยืด Stretch Film 包裝膜



ไซส์ Size					
1 นิ้ว	8 หุน	25.4 mm	1/16 นิ้ว	1/2 หุน	1.5875 mm
2 นิ้ว	16 หุน	50.8 mm	3/16 นิ้ว	1-1/2 หุน	4.7625 mm
3 นิ้ว	24 หุน	76.2 mm	5/16 นิ้ว	2-1/2 หุน	7.9375 mm
4 นิ้ว	32 หุน	101.6 mm	7/16 นิ้ว	3-1/2 หุน	11.1125 mm
5 นิ้ว	40 หุน	127 mm	9/16 นิ้ว	4-1/2 หุน	14.2875 mm
6 นิ้ว	48 หุน	152.4 mm	11/16 นิ้ว	5-1/2 หุน	17.4625 mm
7 นิ้ว	46 หุน	177.8 mm	13/16 นิ้ว	6-1/2 หุน	20.6375 mm
8 นิ้ว	64 หุน	203.2 mm	15/16 นิ้ว	7-1/2 หุน	23.8125 mm
9 นิ้ว	72 หุน	228.6 mm	1/8 นิ้ว	1 หุน	3.175 mm
10 นิ้ว	80 หุน	254 mm	1/4 นิ้ว	2 หุน	6.35 mm
11 นิ้ว	88 หุน	279.4 mm	3/8 นิ้ว	3 หุน	9.525 mm
12 นิ้ว	96 หุน	304.8 mm	1/2 นิ้ว	4 หุน	12.7 mm
13 นิ้ว	104 หุน	330.2 mm	5/8 นิ้ว	5 หุน	15.875 mm
14 นิ้ว	112 หุน	355.6 mm	3/4 นิ้ว	6 หุน	19.05 mm
15 นิ้ว	120 หุน	381 mm	7/8 นิ้ว	7 หุน	22.225 mm
16 นิ้ว	128 หุน	406.4 mm			
17 นิ้ว	136 หุน	431.8 mm			
18 นิ้ว	144 หุน	457.2 mm			
19 นิ้ว	152 หุน	482.6 mm			
20 นิ้ว	160 หุน	508 mm			

สารเจียร - องค์ประกอบและคุณลักษณะ

Grinding Agent – Composition And Features
砂的介紹

ส่วนประกอบของสารเจียร	เกรดสารเจียร	สี	ลักษณะ,คุณสมบัติของสารเจียร
Aluminum Oxide (Al ₂ O ₃)	A	■ ■	เหนียว,เจียรเหล็กหล่ออ่อน,เจียรเหล็กธรรมดา,ความแข็งไม่เกิน 30Hrc ถ้าวิธีทำจะเป็น V จะเป็นหินเจียรทั่วไป วิธี B จะเป็นใบเจียร-ใบตัด
	WA	□	เปราะ ไม่เหนียว Tool steel Hrc ไม่เกิน 30 Hrc เจียร เหล็กหล่อธรรมดา เครื่อง Precision ความแข็งไม่เกิน 45 Hrc วิธี V จะใช้กับเครื่องเจียรราบ รูอากาศอยู่ที่ 8 V ขึ้นไป
	RA	■	เปราะ แต่เหนียวกว่า WA เจียรรูใน เจียรราบ ชั้นงานชุบแข็ง แต่ไม่เกิน 50 Hrc ส่วนใหญ่จะอยู่ในรูปแบบของหินเจียรแกน
	DRA	■	มีความแข็ง,เปราะและก็เหนียว เจียรชั้นงานชุบแข็ง เหล็กหล่อ ใช้เจียรราบได้ดี(เบอร์หยาบ) กินชั้นงานเยอะ มีความคมสูง ชั้นงานมีชุบแข็งเกิน 60 Hrc สามารถเจียรได้ แต่ไม่เกิน 63 Hrc
	32A	■	มีความแข็ง,เปราะและเหนียว เจียรชั้นงานชุบแข็ง ใช้ในการเจียรกลม เจียรชั้นงานชุบแข็ง 63 Hrc รูอากาศ 5 V ความแข็งของหินจะเป็น L เพราะงานเจียรกลมจะเป็นงานละเอียด
	38A	■	ใช้เจียรชั้นงานเหล็ก ความแข็งไม่เกิน 40 Hrc ใช้ในงานเจียรกลม รูอากาศ 5 V ความแข็งของหินเป็น L ความแข็งของหินสามารถปรับตามชั้นงานที่จะใช้เจียรได้
Silicon Carbide (SiC)	C	■	ไม่เหนียว, ชั้นงานไม่ใช่เหล็ก และไม่ใช้โลหะ แต่ใช้กับเหล็กเหนียว ยาง , อลูมิเนียม
	GC	■	แข็ง,เปราะ เจียรคาร์ไบด์ เจียรเงา เจียรพลอยและ เครื่องประดับ สแตนเลส เจียรคาร์ไบด์

เยี่ยมชมเรา VISIT US

บริษัท สวัสดิหินเจียร (ประเทศไทย) จำกัด
SAWADI GRINDING WHEEL (THAILAND) CO., LTD.

บริษัท ชิน เทคโนโลยี เอนเตอร์ไพรส์ จำกัด
CHIN TECHNIC ENTERPRISE CO., LTD.

ADDRESS:

252 Soi . Onnut 40 ,Onnut , Sounluang , Bangkok 10250

252 ซอยอ่อนนุช40 แขวงอ่อนนุชเขตสวนหลวงกรุงเทพฯ 10250

E-MAIL:swdthai09@gmail.com

TEL-023317915-6 / FAX-023317917

華語專線：0922733703 廖先生

ID LINE ADD : @527qygpa



LOCATION

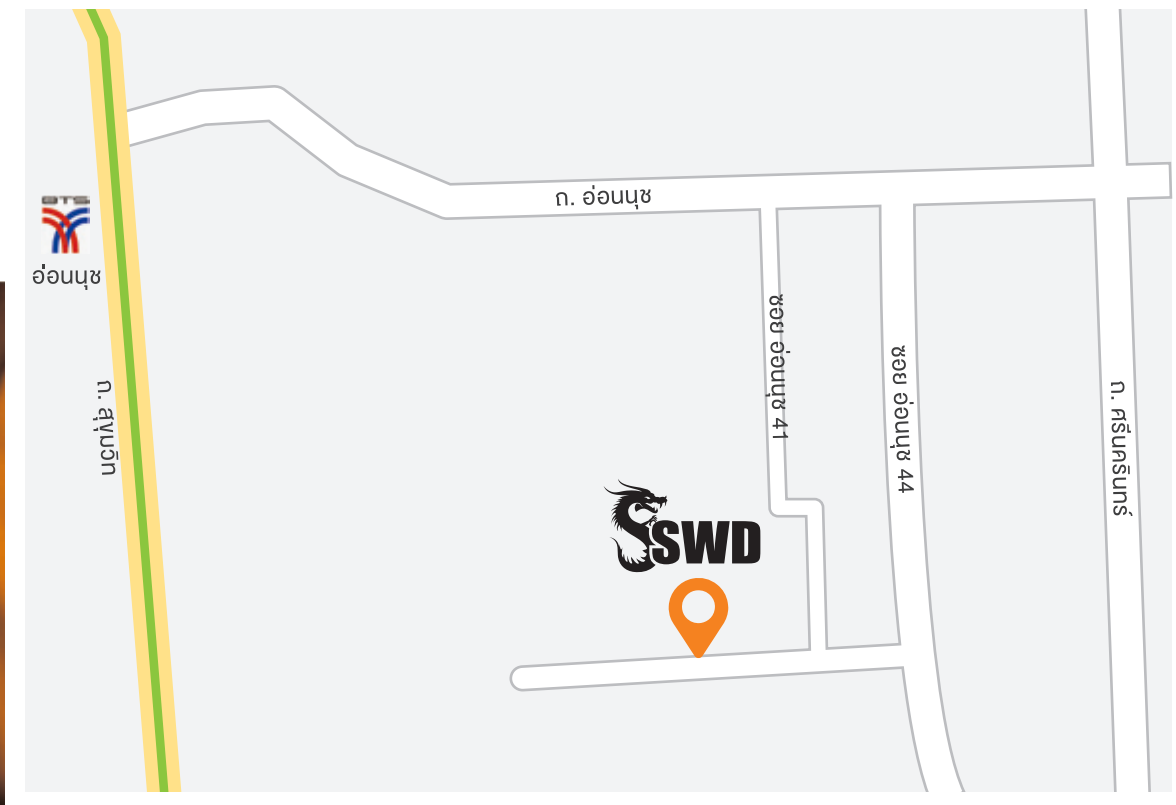



" SHARP TOOLS MAKE GOOD WORK "

- Traditional Wheel
- SDC & CBN Daimond Wheel
- Resub Bond Grinding Wheel
- Mounted Wheel
- Grinding Product
- Polishing Product
- Carbide Cutters



WWW.SAWADIBKK.COM
E-MAIL:SWDTHAI09@GMAIL.COM
TEL-023317915-6 / FAX-023317917